

**Úvodník**  
Editorial

**Co-miks**  
Diff & Rence

**"OCHTOKUROVA PABEDA"**  
New Czech ascent on October (Kyrgyzstan).

**Bílá zeď**  
„Boža“ and his friends made a new route on Ullu-Tau.

**Sen o Tofané**  
„Dream about Tofana“ is the name of the route established by a couple of best Czech sandstone climbers.

**Pákistánské léto**  
Some notes about Czech expedition to K2 & Broad Peak

**Karwendel**  
Each regular reader of our magazine should know Vilém Pavelka. His last story is from Karwendel.

**Bravo Helmut!**  
Some information about German sandstone – the birthplace of free-climbing ethic.

**Rum, pejsek, tunýlky**  
One typical trip to High Tatras.

**Nemecký rebrík 2003**  
You can ride down quite serious climbs, if you want – skiing!

**Podzimní sezóna v nepálském Himálaji**  
Autumn season in Nepal Himalayas – about a Czech expeditions.

**Pavel Kryze**  
An effigy.

**Psoťkáč byl (opět) velký**  
About an unique competition without winners.

**Cesta nahoru**  
What is the best way to improve your climbing?

**ČHS**  
News from the Czech Mountaineers Association.

**Wattova patička**  
Wat gives advice to all who feel like reading his advices.

**Kýbl**  
From our readers.

**Knihy**  
New books

**Mix**

**Matroš**  
Climbing gear.

**Galerie**  
Info section. (Cima Canali 2.897 m).

**A jdi...**  
Go for it...

**Info**  
Some information about climbing around Czech town Písek.

**Legenda jménem PETZL**  
F. Petzl – an effigy.

**Závody**  
Competitions

**Hovory z Montany**  
Epilogue

**Úvodník** 2  
?

**Roz & Díl** 2  
Vojtěch Dvořák

**Mali 2003** 4  
Petr Piechowicz

**Kandersteg** 11  
?

**Do stejné řeky dvakrát nevstoupíš** 14  
Radek Lienerth

**Vydařená sezóna** 18  
Andrej a Tanja Grmovšek

**Afrika corps** 21  
Vilém Pavelka

**Bačo Vel'ó – Paring** 24  
Helbig

**Ohlédnutí za rokem 2003** 27  
R. Lienerth, P. Resch, R. Tomanec

**Peter „Kraken“ Doležaj** 32  
Rostislav Tomanec

**Cesta nahoru** 34  
Rostislav Tomanec

**Nad vánočkou s Mistryní světa** 36  
Houmy

**ČHS** 39  
Martin Mellan

**Výroční zpráva VK Vysočina** 39  
Jarda Juda

**Kýbl** 40  
Sam a Pazúr

**Knihy** 42  
V. Procházka, J. Růžička

**Jak a s čím?** 43  
Vladimír Procházka

**Matroš** 46  
Tomáš Roubal

**Tatry** 47  
Jozef Gurník

**Galerie** 48  
Jiří Novák

**A jdi...** 50  
R. Tomanec, T. Roubal

**Info** 51  
Andreas a Axela Jentzschovi

**Závody** 54  
R. Tomanec, R. Lienerth, J. Kašpar, Houmy, F. Skalický

**Hovory z Montany** 60  
Jiří Růžička



Titulní strana  
Pavel „Johnny“ Jonák, Maratton Rodeo 8a,  
desátá délka 7c+, Kaga Pamari, Mano de Fatima  
foto: Petr Piechowicz

4. strana obálky  
Twin Towers M 10, Kandersteg  
foto: Hermann Erber

## ROZDÍL SE UVÁDĚT V ROCE 2004!



PŘEČETL JSEM PŮRU KNIH O ŠKODLIVOSTI LEZENÍ, LALINÁCH, OHŘZLINÁCH, KLOUBECH, ZLOMENINÁCH, A TAKY OZIMÉ, VTRPĚNÍ, HAVLOVÁNÍ



ATAK JSEM TOHO NECHAL!!



TAK NA TO U TĚ VÝŠEČE A ZIMÉ ČLOVĚK NEMA NĀLADU. ANI MYBLĚNKY. ANI MÍSTO. A VLASTNĚ ANI TU BABU...

HŘEJE HO PERÍ

## INTERVIEW



ZĀVĚR: SEX NA EXPEDICI JE PŘĚPICH!



LIDEM, KTERĚÍ LEZOU V \* MACOSE SE ŘÍKA, ŽE JSOU MACOCHISTĚ. (MACOCHISKŮ)

ZOBAN NĚCO URVAL V MACOSE! VRTAT ČI NEVRTAT? ACO NA TO VEVIVA? UŽ JSI LEZL LEDY & HMY? UŽ UMĚŠ VŠECHNY FWY SE ZBRANĚNA? JE HUDY JEDINÝM ČEHEM V MIDNIGHT LIGHTNINGU (V7)? MĀ JIM BRIDWELL ŠPATNOU ANGU CTINU? A ŠVŮTAS? HULÍ VTC THOMAS NEBO ALEXANDER? NEJVÍC HULÍ LEO! ROZDÍL TO ZNAS! MĀJ SA PAJN!

## METO DÝKA

LEZEC JE JAKO PEČIVO!  
LOUPÁČEK



Radim Vyrubek

„Pane kolego, mám pro vás práci,“ ozvalo se z vedlejší kanceláře, kterou spolu svorně sdílí dva nejvýznamnější členové naší redakce. „Mám práce dost,“ odsekl jsem, ale zvědavost mi nedala. „Jakou práci?“ Kolega šéfredaktor Roubal se šibalsky zatvářil a pravil: „Potřebuji napsat do tohoto čísla úvodník.“ „Já a úvodník? Já jsem v Montaně přece sekretářem, poloúčetním, estetickým poradcem, kabaretiérem, prostě holkou pro všechno, a to už mi stačí! Nic psát nebudu!“ Kolega Roubal má však ten krásný dar, že časem z každého vola vyloudí tele, a já vůl místo své práce teď pracně ze sebe loudím svůj první úvodník v životě. Musí to být bomba, říkám si, a přemýšlím, o čem mám vlastně psát, když horám a horolezectví vůbec nerozumím. Jsem klukem z roviny, mám rád rovinu a na rovině snad i umů. To říkám na rovinu! Ale úkol je úkol a zvednutá rukavice tak páří. Musí to být takový geniální úvodník, že ještě po letech si na něj čtenářově vzpomenu a někteří si jej dokonce vystříhnou a nalepí na nástěnku, aby měli má moudra stále na očích. Hm, mají být vůbec v úvodníku nějaká moudra, táž se sám sebe, a vůbec, kolik lidí ty úvodníky v časopisech čte? K čemu je vlastně dobrý takový úvodník? Už samo slovo nám napovídá, že tento útvar nás má do něčeho uvádět. Mně už například začíná uvádět do rozpaků, zdali ten můj úvodník něco vůbec uvede, a uvede-li, tak asi jen sám sebe a kruh se uzavře a úvodník nebude sloužit k ničemu jinému, než uvedení sebe sama. Prostě takový úvodník o úvodníku nebo také slohovad práce žáka osmáka! Uvedu-li svůj úvodník úvodem o úvodníku a uvodím své meze nezkrtnou úvodníkovou fantazií pro úvodníkový text, vyjde mi z toho asi absolutní blábol, který by se snad hodil jen do nějakého prostoduchého humoristicko-politického časopisu, a to jsem přece nechtěl. Musím na to jinak, a to pěkně od lesa. Vytahuji jednu Montanu za druhou z redakčního archivu a pročítám jeden úvodník za druhým, za třetím, za ... a zjišťuji, že je to velmi rozmanitá a sem tam i zajímavá četba. Po několika přečtených ročnících jsem se sám pasoval na největšího znalce montañáckých úvodníků v naší redakci. Tím jsem se ale zbavil oné pomyslné tvůrčí svobody a najednou jsem všemi úvodníky tak ovlivněn, že už nic originálního nenapišu. Možná by to chtělo vyrazit do hor a tam o samotě a dlouze medítovat o životě, o přírodě, o vztazích, o ženských... Na chvíli zapomenout na civilizaci, na každodenní starosti usedlého městského člověka. Vyčistit mozek, uvolnit se, a na svět se dívat v jiných dimenzích. Potom bych asi byl schopen napsat i zajímavý a dobrý úvodník, který by zaujal čtenáře horolezeckého časopisu. Do hor však asi nikdy nevyrazím. Nebudu zřejmě nikdy v životě viset s kamarádem na jednom laně, nebudu spát někde v mrazu pod převisem a o radosti z pokořeného vrcholu si nechám jenom vyprávět. Proto přisáhám, že tato moje úvaha (nebudu tomu už říkat úvodník) je první a poslední pokus. Horolezecký časopis mají tvořit lidé na svém místě a moje místo je prostě jinde. Končím a jdu vyřizovat objednávky, psát faktury a zvedat telefony. To je to nejlepší, co mohu pro ten náš časopis udělat a dělám to rád. Dělán to pro lidi, kteří jsou sice z jiného těsta, ale cítím, že to těsto je taky sakramentsky dobré.

Se vši úctou



# Mali 2003

Ráno vstanu  
a s hrůzou  
zjistím, že jsem  
pořád v Africe!

*Autobus řeže jednu otáčku za druhou, za oknem se míhá krásná peruánská krajina. Hlavou se mi mihotají zážitky uplynulých dní. Neustále se mi vrací otázka, jestli se ještě někdy vydám do velké stěny. Určitě! Tomáš by to také nevzdal. A ta dřina? Ta k tomu patří, bez ní by to nebylo ono. Jediné, co toužím změnit, je ta ochromující zima. Ano, příště pojedu někam, kde bude teplo, kde nebudou mrznout prsty a nebude foukat studený vítr...*

kurenčním boji vyhrává Aladdin, protože má gin. Nakládáme naše krysy na Aladdinovy tereňáky a frčíme do přístavního města Mopti, které leží na soutoku řek Níger a Bani.

Jsme Češi, a tudíž první, po čem pátráme, je pivo. Když se ho dosyta nabažíme, jdeme objevovat krásy přístavních tržnic. Pečené akvarijní rybičky jsou opravdovou lahůdkou, i když hlavičky s vypoulenýma očima si jaksi nedávám. Všechny zbytky, které po nás zůstanou – kosti, hlavy, ocasy – nadšeně „dojedou“ dva kluci, kteří nedočkavě na velký tác plný dobrot čekali. My Evropané víme houby o tom, co je to hlad. Po tomto zážitku jsem začal rybičky křoupat celé.

Dokupujeme scházející potraviny, několik kartonů pitné vody na osobu, benzín do vařičů a můžeme vyrazit pod Fatimu. Kluci



Letadlo společnosti Afrika Point dosedá na letištní plochu obklopenou pouští v městečku Sévaré. Vystupuji z příjemného klimatu letadla na pojízdne schůdky a mám pocit, že jsem vlezl do pořádné rozehráté sauny. „Vítejte v Africe!“

Po odbavení v africkém stylu vycházíme před letištní budovu, kde už čekají místní „vykostovači“, kteří nám nabízejí své služby, dopravu a hotel. Během chvíle se naším nejlepším přítelem stává Ali Ahmad, Usama Bin Ladin a Aladdin. Samo, že v kon-

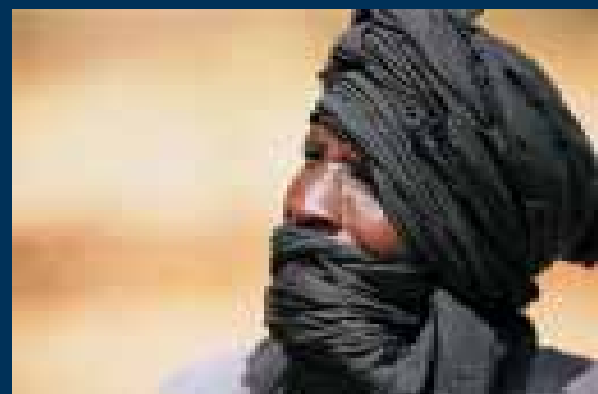

domlouvají auto na sedmou hodinu večerní. Přece jenom bude příjemnější cestovat v chladu noci. Cesta to je dlouhá, proto provázena tradiční českou desinfekcí. Hluk, pokusy o zpěv a další opilecké aktivity postupně upadají s přibývajícimi promile. Kolem půlnoci je v autě klid, který občas a později stále častěji naruší rána. Tu má na svědomí průjezd jednou z nesčetných děr v silnici.

Jsou čtyři hodiny ráno a řidič zastavuje u vesnice Daari. Něco nesrozumitelně hublá a když pochopí, že mu ve své ospalosti nerozumíme, ukáže prstem – „Mano de Fatima“. Vystupuji z auta a jsem uchvácen siluetami věží nasvícených měsícem. Jsem okouzlen a vůbec mi nevádí, že stojím v hovně – lidském!

Projíždíme vesnicí a zastavujeme kousek za ní. Řidič z neznámých důvodů odmítá pokračovat v cestě. Sundává naše batohy, zásoby vody a mizí do tmy africké noci. „Že by duchové? Nebo to hovno na mojí botě?“

Stavíme stany, přičemž jsme bedlivě sledováni skupinkou malých dětí. „Ve čtyři hodiny ráno? Neměly tak náhodou spát?“ Holt jiný kraj, jiný mrav.

Ráno nás vítá náčelník a majitel místních pozemků a srdečně nás zve do kempu, který zde vznikl pro lezce.

Vybalujeme harampádí a prcháme do stínu slaměné chýše. Jak tak sluníčko stoupá nad horizont, začíná být teplota vzduchu nesnesitelná. Těla se potí ústech máme jak na Sahaře, která je cítelně kousek od nás. Místní nás uklidňují, že je to normální teplota a prvního ochlazení se dočkáme až devět dní po úplňku. Večer jsme naměřili čtyřicet stupňů Celsia. Přes den jsme už teplotu





nezměřili, protože teploměr, který jsme zapomněli venku na sluníčku, praskl – bohužel byl jen do šedesáti stupňů! Uff. Tak v tomhle máme lézt?

Pár dní se snažíme aklimatizovat na místní teploty, ale jakmile pochopíme, že to není možné, jdeme vyvíjet aktivitu na balvany rozsypané pod Fatimou. První, co nás zarazí, je matroš, na kterém imitujeme lezecké pohyby. Ani náhodou nepřipomíná pískovec, kterým podle našich informací má být. Povrch je hladký jako sklo, takže o nějakém dobrém tření nemůže být ani řeč. Další překvápko nastává, když se pokoušíme do této skály zavrtat naše samorezné nůty. Tady si bez vrtačky ani nevrznem!

Vedro pořád jak v pekle – nebo Africe? To je vlastně jedno. Prostě na lezení těžkých cest nic moc. Ale když už jsme tady, aspoň to zkusíme. Johnny a Šatavis jdou na Kaga Pamari na osmidělkovou „Premier The“ (7a+, 400 m). Já s Kamzíkem si vybíráme cestu na Kaga Tondo, „Turismo Alternativo“ (7b+, 180 m). Krásné stěnové lezení, ale těžké jak čert. Prsty se na malých lištách potí tak, že nestíhám maglajzovat, doufám, že jsem si ho vzal dost, když jsme jeli na ty písky. Kamzík má zase problém s délkou, takže komentář, který provází jeho lezení, opravdu stojí za to.

Kluci, kteří lezou na protější stěně „Premier The“, také chrlí jednu perlu za druhou. „Do..., to není spára, to je hovnodrom! Johnny dávej bacha, já z těch hoven snad vyjedu. Zas netopýří, já bych jim nakopal!“ Zitřejší program je tudíž jasný – jdeme na pivo. Ovšem ono se řekne pivo. Ale tady v poušti si člověk musí všechno vybojovat. Hombori je od Daari patnáct kiláků vzdálený a silnice, která tímto směrem vede, zrovna neoplývá provozem. Třeba děti z vesnice Daari kvůli tomuto problému nechodí do školy, která v Hombori funguje a určitě by tak rády chodily. Há há!

Máme štěstí! Sotva přicházíme k silnici, zastavuje nám džíp. Dva Italové, kteří si toto autíčko pronajali, aby poznali krásy tohoto kraje, nechápou, kde se tady v této pustině bereme (bez auta). Jak se příznávají, zprvu nevěřili vlastním očím a proto zastavili.

Při dalších výpravách za pěním moka jsem už tolik štěstí neměli a tuto trasu jsme nejednou absolvovali pěšky.

Je devět dní po úplňku a teplota klesla o tři stupně, takže v noci je opravdu „chladno“ (37 °C). Nezbývá než se pustit do „Hartmattan Rodeo“ (8a, 400 m), americ-



ké to linie na Kaga Pamari. Rasta tým se také přemístil do mohutné sedm set metrů vysoké Kaga Tondo, kde chce prvovýstupem prostoupit až k vrcholu.

Naše parta rozděljuje materiál, kterého je požehnaně a nastupuje tvrdý boj s „Harmattanem“. Johnny a Šatavis se už nemohli dočkat a tak nastupují jako první. Šestcícčková délka pouští na OS, druhá za 7b+ už naznačuje, že tento podnik nebude zadarmo. Vašek jde na jistotu, ale malé chyty a bouldrové kroky ho na OS nepustí. Linie je dobře zajištěna nýty, takže jediné, co musíme zvládnout, jsou těžké kroky po malých chyttech. Ale v tom horku? Další dvě délky jdou zase na „první pohled“.

Večer fouká silný vítr, který na své intenzitě do rána nijak nepoleví. Pod nástupem marně hledáme s Kamzíkem fix, který vodorovně plápolá ve stěně. Nezbyvá než první délku vylézt znova; škoda, že většina frendů, které jsou potřebné k zajištění, zůstala ve stěně. Při pohledu na Kamzíka chápnu, že tuto nádhernou širočinku určitě hravě zvládnou, a tudíž mám právo prvního pokusu. Kamzík měl opět pravdu – širočinku jsem dal! Potom přichází vodorovná trhlina a přechod do žabové spáry. Beru dobrý chyt a trochu zarvu, abych dobře dosáhl do spáry. Už jsem skoro v trhlíně, když cítím,

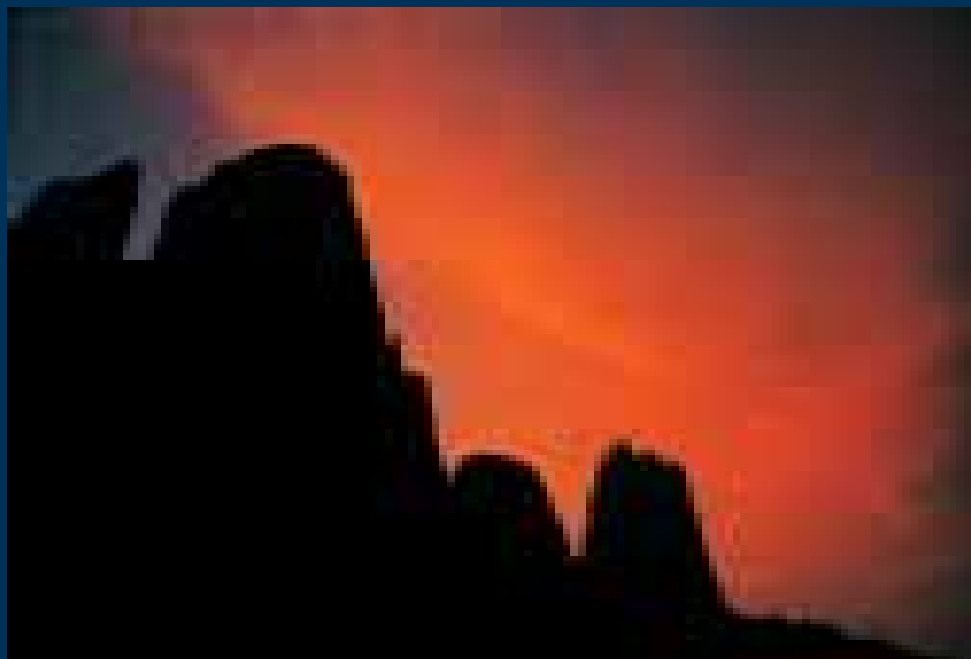

že tutáč pod nápořem mého zdvihu povolil. Reakce je blesková. Pouštím tutáč a oddávám se gravitaci. Při pádu doufám, že stejný postup nezvolí i půlmetrový fešák nad mou hlavou. Naštěstí to ustál a do údolí ho odporoučel až Kamzík.

Na štandu vidíme druhé nemilé překvapení, které nám přichystal vítr. Fixy, které včera kluci natáhli, jsou na mnoha místech

▲ Milan „Kamzík“ Benian, bouldering, Mano de Fatima





prodřený až na jádro. Nejhuř na tom však jsou dvě dynamické lana, která včera Johnny nechal viset místo posledního fixu. Vybírám to, které vypadá zdravěji a opatrně stoupám vzhůru. Jsem asi v půlce cesty, když v tom nabírá po lehkém lupnutí má cesta opačný směr, než bych si přál. Zasraná gravitace! Když se to konečně po pěti metrech zastaví (na promítnutí celého života to nestačilo), reaguji velmi rychle a vmžiku procvaknu všechno, co se dá. „Uf, ještě že jsem se nepo..!“ Při pohledu na tenká vlákna jádra a šluchtou pod sebou jsem rozhodnut, že tady pro dnešek končím.

Pořád je horko jak v pekle a na programu jsou nejtěžší délky. Šestcátka jsou v pohodě, ale velice vzdušné 7c+ už klade Johnnymu tvrdý odpor. Je nám jasné, že pokud se neochladí (čemuž příliš nevěříme), tak malé kluzké hnidy v cestě neudržíme. „Při pokusu jsem namaglalžoval, a než jsem stačil přesáhnout na další chyt, už byly prsty zase mokré!“ říká Johnny. Všechny těžké úseky jsou bohužel velice technické a značná část lezeckých problémů se odehrává na hraně. Jedna krátká délka obtížnosti 7c+ v kolmé stěnce působí lezitelně. Dvě dlouhé 7b a 7b+ na vzdušné hraně sice na OS nepustily, nicméně se ukázaly jako lezitelné. Ale to odporné, zničující, horko, které vás nutí neustále pít, konečně věříme informacím Španělů, že do stěny je nutno brát deset litrů vody na osobu a den.

Už za tmy dolézáme na velkou polici, kde budeme bivakovat. Ráno nás čeká klíčová délka tvrdé 7c+, možná 7c+/8a a vrcholové 7b. Večer fouká, takže s Kamzíkem oceňujeme spacáky, které jsme s sebou na polici vláčeli. Johnny zalézá do haulbagu a Vašek do trhliny, plné ptačích hovínek. Před tím než usnu pozoruji pustou krajinu, ve které nacházím několik ohnišť domorodých obyvatel. Je až neuvěřitelné, že v období počítačů a vesmírného výzkumu ještě existují lidé, pro které je oheň zdrojem tepla a světla, že půda je pro ně chléb a rodina základ bytí.

Ráno je nádherné. Slunce pomalu stoupá nad obzor, supi pomocí vzdušné termiky nabírají výšku, obrovské kolonie rorejsů neskutečnou rychlostí brázdí vzdušný prostor kolem věží. Všechno tady má svůj přírodní řád, který platí pro tento ptačí svět, jehož jsme návštěvníky. Všichni si tuto ranní pohodu vychutnáváme spolu s müsli tyčinkou, která je naší snídaní a obědem zároveň.

Dokud slunce nepálí svou smrtící silou, nalézáme do závěrečných délek. Klíčové kroky vedou po hraně. Potom lezení přechází do stěny, která nahrává nám lezcům dlou-

hánům. Poslední délka jde naprosto v pohodě na OS. Tady prvovýstupci poprvé kapánek dost ustřelili s klasifikací, nebo tuto délku věnovali všem jako bonus za tvrdou práci, kterou je pro vylezení této cesty potřeba vykonat.

Na vrcholu příliš dlouho nesesdíme kvůli sluníčku, které nabývá na intenzitě. Já se snažím naexponovat co možná nejvíc záběrů krajiny. Má snaha je odměněna malým úpalem. Na polici se rozhodneme pro ještě jeden bivak. V podvečerním chladu leze Vašek ještě jednou klíčovou délku a úspěšně řeší klíčové místo na hraně. Večer se však shodujeme, že na přeлезení všech délek Harmattan Rodeo ve stylu RP je příliš velké horko.

Ráno fotíme a za silného větru, který nám motá lana, postupně přecháme dolů.

V táboře je i Rasta team, který během několika dní prostoupil obrovskou stěnou Kaga Tondo a v přirozeném směru koutů a spár vylezl novou cestu „Forsakala Bimbaso“ (7a AF, 670 m). Aby se tento prvovýstup mohl řádně oslavit, založili ve své chýši kvas na rýžové víno. Pohled na bublající láhve a zvláštní pach kvasu sliboval velice zajímavý zážitek.

Zbývající dny, kdy čekáme na ochlazení, trávíme občasným boulderingem na rozpálených balvanech a přelezáním místních skalkařských prásků. Johnny, Šatavis a Kopis vylézají na Suri Tondo cestu „Guy Abert“ (7a, 400 m), čímž uzavírají sérii výstupů na všechny věže Mano de Fatima.

Po měsíci prožitém pod věžemi nám začíná docházet, že na ochlazení bychom mohli čekat až do období dešťů. Nezbyvá, než pokorně ustoupit před silou přírody a vzdát se prvního RP opakování Harmattan Rodeo.

Balíme cajky a pomalu se přesouváme směr Bamako. Během zpáteční cesty zažíváme spoustu neuvěřitelných zážitků, které u nás v Evropě nezažijete. Ale o tom snad v jiném článku a časopise.

Text a foto: **P. Piechowicz**

Za podporu díky Lanexu, Singing Rocku a rodnému Bohumínu.

#### **Kaga Pamari „Harmattan Rodeo“**

(8a, 400 m) Pavel „Johnny“ Jonák, Vašek „Šatavis“ Šatava, Petr „Pepe“ Piechowicz a Milan „Kamzík“ Benian.

#### **Kaga Tondo „Forsakala Bimbaso“**

(7a AF, 670 m) „Rasta team“ – Tomáš „Zákořka“ Zákora, Roman „Tílko“ Tílnák, Luděk Šlachta a Tomáš Bien.

# Mali

# 2003

# Info

■ Dobrodružství a nepředvídatelné situace, to je to, co poskytuje cesta do Mali.

■ Jedna z nejchudších zemí světa.

■ 10 milionů obyvatel.

■ Hlavní město Mali je Bamako (600 tisíc obyvatel), kolébka chaosu, špíny a zlodějů.

■ Úřední jazyk francouzština země získala nezávislost v roce 1960.

■ Měna: CFA, 1 euro je asi 655 CFA, podle aktuálního kurzu.

■ Víza: Je možné získat v Paříži / Consulat du Mali, 43 rue Chemin Vert, F- 755 27, nebo na letišti v Bamaku.

■ Očkování: Žlutá zimnice, tyfus a žloutenka, doporučují se antimalarika.

■ Nejlepší období na lezení je od začátku listopadu do poloviny února, teploty se mají pohybovat mezi 25–40°C. I když...

■ Nejznámější lezeckou oblastí je „La Mano de Fátima“ bouldering až big wall do 600 m. Nespočet panenských stěn najdete v prostoru mezi Mopti, Tomboutou a Gao.

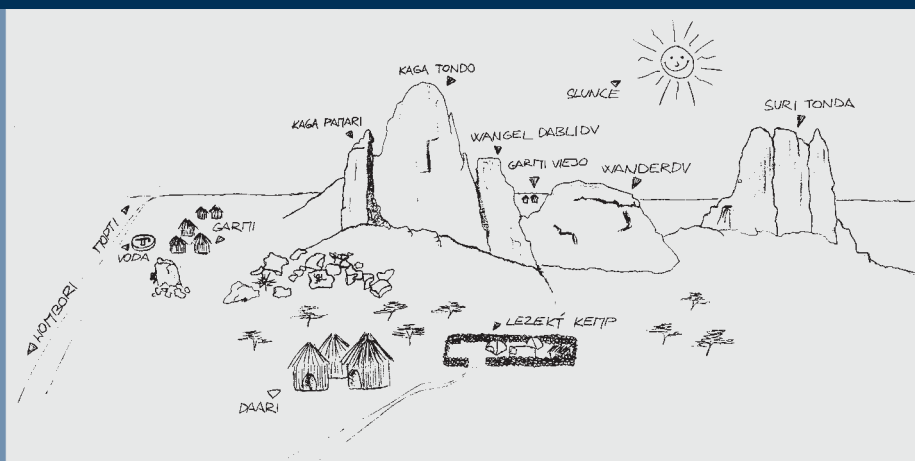
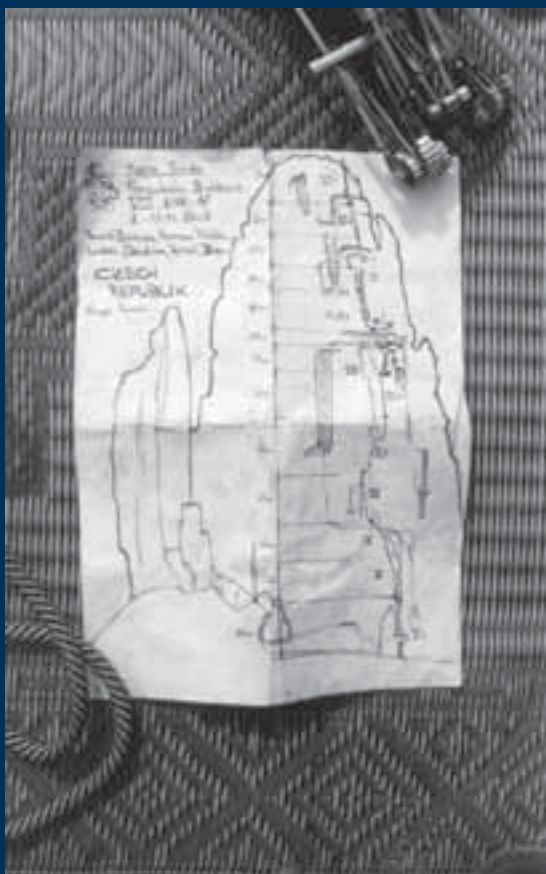

# KANDERSTEG



Asi tomu budete těžko věřit, nejlepší oblast na lezení ledů není v Kanadě, na Aljašce nebo v Norsku. Je přímo před mým domem. Těžké mixové cesty, klasické ledopády a v neposlední řadě i každoročně pořádaný závod v mixovém lezení, dělají z Kanderstegu místo, které je pro lezce opravdovým rájem.



Klara Winter

# KANDERSTEG



Twin Towers



Tomahawk

Poté, co jsme spolu s Kirstenem, Rudim a Gundim našli hotel, okamžitě jsme zaměřili do Ueschinu, ideálního místa pro sportovní lezení v ledu. Jeden z místních, Markus Stofer, který ve zdejších převisu vyborhákoval spoustu cest, nás srdečně přivítal a pomohl mi s „Vertical Limits“.

Poté, co mi Markus ukázal asi třetínu cesty, přišla řada na mě. Naštěstí bylo celkem teplo, a nejsem tedy úplně zmrzlý. Nastupuji a pokouším se zahřát pomalým lezením. Krok za krokem, tak jak mi Markus ukázal. Vždycky jsem byl dobrý na zapamatování si kroků, takže první část cesty uběhla překvapivě dobře. Tím nabrala situace na vážnosti. Poprvé jsem si uvědomil, že mám šanci cestu „fleşnout“. Markus předal jištění někomu jinému, takže mohl stát tak, aby na mě viděl, a udílet mi rady (cesta je vlastně dlouhý traverz protínající dobrou třetinu hlavního sektoru). Nebylo by to bývalo špatné, kdybych se rozehrál, tak jak se to radí v každé příručce lezení – pomalu začínám cítit bolest.

Zvláště předloktí mám hodně nateklá, takže doufám, že mě nezklamou právě teď. Asi po třiceti metrech, s dalšími dvaceti metry před sebou, začíná růst moje nervozita. Čím dále lezu a čím blíž jsem k řetězu na konci cesty, tím jsem nervóznější. Nemyslel jsem si, že bych byl schopný „fleşnout“ tuhle cestu, a ani jsem s tím do ní nenastupoval. Ale myšlenka na to, že bych musel znovu absolvovat celý traverz až sem, představa, že se znovu unavím, na studené prsty, nepříjemné cvakání, nervozitu a všechny další útrapy...

V tu stejnou chvíli mi do vzduchu vyjely tři končetiny a jen tak tak, že jsem zabránil pádu. Stále je přede mnou ještě relativně lehká spára. Vů-

bec se mi ale nezdá lehká, lezení se cestou sem postupně změnilo v mučení. Ruce mám totálně zakyselené. Na pravé noze používám hák na patě, teď se zdá, že kvůli tomu ztratím botu. A tak v poslední oddechovací pozici bojuji jinou bitvu – snažím se nasadit si botu zpět a pak se nějak domotat k řetězu. Tak tady to je. Moje první cesta v Ueschinenu: Vertical Limits, M12, flash!

Během následujících dní jsem lezl spoustu dalších zdejších cest, vertikální spíše než horizontální, s krásnými ledovými rampouchy. Prostě proto, že jsem chtěl hlavně lézt. Zvláště doporučuji Twin Towers M10, Pink Panther M9+ a Klara Winter M8+.

V sobotu se na festivalu ukázala skoro celá komunita. Thomas „Steini“ Steinbrugger organizující závody, odvedl perfektní práci. Nehledě na nízký rozpočet dokázal, že je možné postavit kvalitní ledovou věž s dobrými cestami. Pravidla závodů jsou jednoduchá. Žádné červené čáry (vyznačující cesty), dlouhé přesahy a spousta leg-race pro všechny. Zúčastnit se mohou i začátečníci, kteří většinou končí v prvních těžších krocích na dřevěných špalcích. Steini má radu pro každého a ukazuje, jak lézt.

Po diashow od Simona a Ines se osm nejlepších lezců připravuje na finále. Náročná, nekompromisní finálová cesta čeká na šest mužů a dvě ženy (teď má Ines příležitost předvést své schopnosti na odpovídající cestě a v mužské finálovce dává top). Simon „Mistr nevyčerpatelné síly“ se houpe



a skáče z pozice do pozice a dává top, přičemž mě poráží asi o šest sekund. Vyhrává víkend v pětihvězdičkovém hotelu v Kanderstegu. Všechny ostat-

ní ceny jsou mezi startující rozlosovány, takže každý má šanci vyhrát a lidé jsou s tím velice spokojeni.

Závěr je jednoduchý. Nepotřebujete velké peníze na uspořádání nezapomenutelných závodů, jako byly tyto. Jedinou podmínkou je stavěč tratí a „manažer“ jakým je Steini, který se vyzná, a tyče na konstrukci pro věž.

Poněvadž jsou „ledolezci“ hodně nenasytní, následující den, po několika hodinách spánku, odjíždím se svým dobrým přítelem Albertem Leichtfiedem za lezením do Sulwaldu. Nehledě na sedm těžkých lezeckých dní jsme se vypravili pod Tomahawk (M10). Cesta nevypadala nelezitelná a tak si Albert připsal její flash a já pěkný redpoint. Úplně jiný příběh představuje cesta White Out (M10-), kde nejdůležitější místo na zaháknutí zbraně – až na konci převisu – před několika dny upadlo. Albert vyzkoušel jeden strašně dlouhý krok – snad je vůbec lezitelný.

S velkou dávkou štěstí a přes bolest v levém kolenu se mi podařilo tento krok udělat, a tak „fleşnout“ i tuto cestu. Ledová záclona na konci převisu je lehká, ve srovnání se zbytkem cesty. Řekl bych, že teď je cesta o stupeň těžší než dříve.

Na závěr jenom pár slov k hodnocení. Stupně jako M10, M12, „+“ nebo „-“ by neměly být brány tak vážně. Ledové a mixové cesty se hodně mění a aktuální obtížnost záleží na množství ledu, teplotě, místech na zaklínění cepínů, která se někdy zvětší, jindy upadnou atd. Takže stupně mixové stupnice jsou spíše neurčitým odhadem a nemohou být srovnávány se stupni ve skalním lezení.

**Harald Berger**

foto: Hermann Erber



17. 10. 2002

Ještě jednou nabrat lano a oba smotané konce se odpoutávají od ruky a mizí v záclonách sněžení a jemného vichříku.

„Co tady zase dělám?“

Obehraná myšlenka se žene hlavou a naprosto nechápe počínání, které mě přivedlo až sem. Do výšky přes 5.400 m, na SV pilíři Teng Kang Poche. Jako už každoročně si dávám předsevzetí, že fakt už ten příští rok jedu za teplem. Kašlu na Himálaj. Kašlu na celej Nepál. Imbecilní počasí, zima, já chci třeba do Yosemiteů...

# Do stejné řeky dvakrát nevstoupíš



22. 11. 2003

Doma je doma a člověk se rychle oklepe, nakonec jsme vylezli dva jiné kopce a byl to celkem příjemný výlet. Je konec listopadu a načase vymyslet něco na příští rok. Někdy mám pocit, že Jirka Novák umí být tím čertíkem, co postrkuje věci tak nějak z pozadí a nenápadně.

Nenápadně nastrčil fotku JZ pilíře Annapurny IV a s libým úsměvem povídá, že prý pořád není z jihu vylezená a co že takhle dát pokus?

16. 9. 2003

Za sebou let přes půl světa, dvanáct hodin tranzitu v Dillí, stojíme s Honzou



Doudlebským zase na letišti v Káthmán-  
dú.

Před sebou nákup jídla pro osm věč-  
ně hladových borců, jednání o permitu  
a styčném důstojníkovi, vyřízení heliko-  
ptéry a to vše je kořeněné generální stáv-  
kou, která má začít pozítří, tedy v den  
kdy mají přiletět kluci.

„Miluju Nepál!“

### 19. 9. 2003

Jsmo komplet, teda až na kargo, které  
nám visí zatím stále na letišti a jen tak  
ho asi ven nedostaneme. Celkem osm  
človíčků, co se budou snažit dostat až na  
vršek Annapurny IV, vysoké 7.525 m. Ex-  
pedice má celkem tři sekce. Nejpočetněj-  
ší je jihočeská (Petr Hnojna, Marek Blá-  
ža, Mirek Novotný a Honza Doudlebský),  
pak už následují dvě vyrovnané, a to mo-  
ravsko-valašská (Vašek Pátek, Radek  
Lienert) a kanadská (Jirka Hanzal, Du-  
šan Pokorný).

Takže teď už skutečně jen to kargo...  
A to je špatné...

### 23. 9. 2003

#### ★ 7.00

Na letišti v Pokhaře přijela ruskoja-  
zyčná posádka našeho vrtulníku. Prší  
a je zataženo. Podmínky pro let do BC  
jsou z našeho pohledu nulové.

#### ★ 7.15

„Nu kak, molodci?“

„Já nevím, vy to tu znáte. To počasí,  
nevím, nic moc.“

„Vy platíte, my pracujeme. Davaj,  
pajdom!“

#### ★ 7.30

Motory hučí na plný plyn a číselník na  
výškoměru hodinek naskakuje.

Dva tisíce, tři tisíce, tři a půl tisíce...

Křečovitě úsměvy na tváři všech se ješ-  
tě o něco víc stahují, stejně jako i sevře-  
ní svalů hýžděových.

Čelní sklo vrtulníku stále pokrývají  
dešťové kapky a viditelnost je docela dost  
špatná.

Čtyři tisíce metrů. Mraky se nepatrně  
rozestoupily a matně tušíme kulisu údo-  
lí. Pilot krouží přibližně v místech kde  
by měl být BC. Nakonec nalétá nad  
loučku s malým potokem. Tak tady!

#### ★ 7.50

Vrtulník se odlepjuje od země, na které  
leží přibližně tuna vybavení, jídla a ko-  
lem této hromady pobíhá pět postavíček  
a mizí v dolině směrem k Pokhaře.

„Mám pro vás dvě zprávy. Ta první je  
dobrá, ta druhá horší. Tak kterou chce-  
te první?“

„...“

„No jsme tady a hlavně asi ještě žijem.  
Ta druhá je, že nemám ani ponětí, kde  
přesně se teď nacházíme...“

Nadmořská výška 4.600 m, kdesi v Se-  
ti Khola Valley, pod Annapurnou IV.

### 26. 9. 2003

Poprvé se nám ukázaly i okolní kopce  
a náš výhled nekončí metr před stanem.  
Pozice BC je nakonec úplně nejoptimál-  
nější ze všech možných alternativ. Na pí-  
líř to bude tak dvě hodinky přes ledovec  
a sluníčko sem bude svítit celý den, po-  
kud tedy bude svítit.

Snažíme se co nejdřív zajistit sestupo-  
vou cestu do údolí, abychom věděli, ku-  
dy se vydat v případě nějakých problémů.

Dobudováváme BC, což obnáší čin-  
nosti jako třídění potravin, matroše a tak  
podobně, no a mimo to samozřejmě na-  
hlížíme do stěny.

Levá rampa, po které by měli stoupat  
kluci, je co chvíli osprchovaná nějakou la-  
vinkou, řekněme, že tak velikosti dvou pa-  
neláčků a tam, kde byl před pěti lety sníh  
a led, je pouze rozbitá plotnovitá skála.

A to je špatné...

### 28. 9. 2003

V BC jsme všichni. Petr, Marek, Honza,  
Mirek a já už úplně nadrženi na lezení,

Vašek, Dušan a Jirka jsou spíš rádi, že žijí  
a že budou po pár dnech regenerace v BC  
snad použitelní i pro činnost na kopci.

Přeci, jen tím vrtulníkem to bylo po-  
hodlnější, ale riskovali byste bez předcho-  
zí aklimatizace hned 4.600 m?

### 30. 10. 2003

S Honzou stoupáme pod pílíř. Daleko-  
hledem jsme si vytyčili směr a teď už nám  
nezbývá nic jiného, než se tento směr po-  
kusit zrealizovat. Počasí se poprvé za ce-  
lou dobu tváří, jako že už jo. Nakonec se  
nám večer ukazuje i celkem velký kus stě-  
ny, hrající všemi odstíny červené.

Hučící MSR, teplý čaj, kecy ze spacá-  
ku. Absolutní pohoda.

### 1. 10. 2003

„Zasr... zip! Těma zmrzlýma prstama to  
vůbec nejde zapnout!“



Jako každé ráno je to trochu boj, než se prsty zase stanou ze zmrzlých špalíků použitelným nástrojem.

Pod neskutečně modrou oblohou pomalu stoupáme k patě pilíře posledních 150 výškových metrů. Pak už bude konečně lezení.

Vítejte v kamenolomu! Hned prvních 100 m nás nenechává na pochybách. Terén tak 2–3, zato všechno volně ložené. V následujících délkách se skála mírně zpevňuje a nakonec lezeme ve strmém firmu až po plotny prvního velkého výšvihu.

Skála vypadá divně a bližším pohledem jaksi zjišťujeme, že problémem nebude výšvih v 6.800 m, ale vůbec nějak přelézt tento první úsek. Plotna je tvořená šupinami o síle papíru, které se při zatížení odsouvají do doliny.

Nakonec se Honza přezouvá do lezeček a pomalu začíná levitovat v prostoru. Po půl délce a tak půl tuně kamení odházeném do doliny se naše odhodlaní vytrácí a pomalu nám začíná být jasné, že tudy asi ne. Nakonec musel Honza odlézt ještě kolem dvaceti metrů, než byl schopen udělat štand, který by vydržel slanění.

## 2. 10. 2003

Ležíme v BC a počasí nic moc. Sněží, střídavě prší. Petr a Marek jsou někde pod pravou částí stěny. Všichni ostatní už přečetli Playboy odpředu i odzadu, prohazují se knížky a na stole je zapnutá vysílačka, co kdyby náhodou.

„Volám BC, přepínám.“

„BC na příjmu, přepínám.“

„Jsme asi v 5.100, začátek pravého ledovce, chvílemi se to protrhává, zdá se nám, že by tu mohla být cesta. Přepínám.“

„O.K. Kdy budete v BC. Přepínám.“

„Začínáme scházet, přepínám a konec.“

„O. K. Konec.“

## 3. 10. 2003

V sestavě Marek, Mírek, Jirka, Petr, Honza a já jsme kolem druhé odpoledne na místě, které kluci vybrali pro C1. Konec skalní morény a nad námi už ledovec a srázy JJZ stěny. Nabízejí se nám dvě linie. První bližší, ale výrazně těžší mixový pilíř se skalní bariérou, druhá spíš tušená, než viděná, je v zadní části stěny. Tenký ledový žlábek, vedoucí až pod vrcholový J hřeben.

Nevěříme počasí a tak se rozhodujeme pro zadní led, měl by být rychlejší a je i větší pravděpodobnost, že se na vrchol dostaneme všichni.

## 4. 10. 2003

Po šesti hodinách šlapání stojíme na začátku žlábků. Petr s Márou kopou plošinu na stan a Honza se mnou jde natáhnout první délku. Nádherný 750metrový ledík a nad ním kuloár vedoucí až ke klíčovému prahu. Natahujeme 100 m fixu, necháváme na místě matroš a vracíme se zpátky do jedničky.

Sestup už je výrazně rychlejší, ale přes to nikdo nemá dobrý pocit, když tra-

verzujeme pod stěnou, z které může každou chvíli něco přiletět.

## 8. 10. 2003

Zatímco jsme si dávali oraz v BC, postavili Vašek s Dušanem a Jirka s Mirkem C2. Na připraveném místě stojí dva stany. Nabalení hromadou jídla a zbytky materiálu jsme opustili BC. Když to půjde dobře, že by vršek? Není to nereálné. Zafixujeme kuloár, pak na hřeben, postavit stan a už to v tom šlapáku udejt, nějakých 1.000 výškových metrů nás přece nemůže dostat. Pravdaže v 7.000 m...

## 10. 10. 2003

Kuloár se za týden zcela změnil, místo ledem začínáme lézt vodopádkem a v klíčové délce je místo férového ledu pouze tenká glazura. Nádherné počasí už trvá přes týden. V devadesátém osmém jsme měli maximálně pět slušných dní, teď je „plech“ každý den, jenže to mimo jiné znamená i teplo...

Ještě ve stínu přelézá Honza klíčový práh a celkem si zalez. Takových M6 v šesti tisících, holt kdo umí...

Krom jedné skalní délky byl zbytek lezení převážně do 750 ledu a tak se dožíváme až do 6.250 m. Zbytek matroše tak zase zůstává osamocen a my slaňujeme zpět do C2.

Vedle ve větším kuloáru padá přes den jedna lavinka za druhou, připočteme-li k tomu dva séraky velikosti paneláku, které se odlouply ve stěně naproti, pak nám pohled nad hlavu moc nepři-





dává. Převíslých séraků je na hraně stěny víc než dost.

### 11. 11. 2003

Zase na konci fixů, pomalu lezeme výš a výš. Výška je znát a to jsme teprve v šesti kilometrech, jsem zvědav, jak nám půjde „běh“ nahore.

Stand mám pod skalním koutkem, a aby Honza mohl lézt dalším ledovým splazem nahoru, musí k němu nejprve slézt. Pomalu nám dochází materiál a na hřeben pořád ještě daleko. Pevný led se změnil v pouze několik centimetrů silné desky, pod kterými často teče voda. Celé to působí dost nestabilním dojmem.

„Kolik metrů?“

Ze stometrového lana zbývá maximálně pětina.

„Tak dvacet!“

„Dop..., nachystej další“

Po navázání a přehození jištění odběhlo ke standu ještě dalších padesát metrů. Počet postupových jištění roven nule.

Když dožímaruju na konec délky, máme dvě skoby a asi 200 m lan. Fyzická i psychická kondice na bodu nula. Necháváme vše nahore a jedeme dolů. Kdybychom takto dolezi na hřeben, je nám to stejně k ničemu, nehnuli bychom se tam.

Slaňujeme a zítra se půjde do BC orazit. Lana končí na 6.450 m.

### 12. 10. 2003

Všichni zase chrápou a nikdo nevstává. Vyrážíme pozdě a ještě nám něco spadne na hlavu.

„Budíček!“

Za chvíli už hučení vaříče a hlavně nádherné ráno tahá ze spacáků i ostatní.

Dávám na vaříč už druhý ešus a za chvíli už budeme muset vyrazit.

„Neslyšíš? Jako by shora něco hučelo.“

„Hm, možná jo.“ Včera i předevčírem to vedle lítalo o sto šest. Sem ale nešlo nic.

Hučení se mění v rachot a skeleta před mým obličejem odskočila o půl metru zasažená šutrem jako pěst.

„Dop..., kryjte se!“

„Hodte mi helmu, jsem zamotaný ve spacáku!“

Po chvíli je konec. Všichni žijeme a jsme i celí. Naštěstí nás zasáhlo jen pár šutrů. Deset metrů od kempu, za hranou věžičky se ale změnil celý ledovec. Ledové bloky přes metr v průměru, no celkem těsně.

Když koukáme, co vlastně a kde spadlo, přechází nás na další lezení chuť. Pomalu balíme a začínáme scházet do BC.

Ledovec je úplně změněný a lavina zasáhla půl cesty do jedničky. Všechna naše lana a celkem dost materiálu zůstává nahore. Ani nevíme v jakém stavu, protože část laviny šla asi i přes náš kuloár.

„Blbej kopec! Před pěti roky nás skoro ani nepustil ze stanu a teď se zase ohřeje tak, že se rozpadá! V životě mě sem už nikdo nedostane!“

### 18. 10. 2003

Přišli nosiči. Bouldering kolem BC byl sice fajn, ale už máme toho válení plné zuby. Stěnu známe z paměti a že by přece jen to někudy šlo projít...

### 21. 10. 2003

Koukám do stěny přímo z protější strany údolí. Stále krásné a slunečné počasí, skoro se mi tomu nechce věřit, kdyby mi někdo řekl, že bude takto, asi bych se mu vysmál.

Spodní část kuloáru, o který jsme se snažili, je úplně černá, ve středu kuloáru jsou pouze skalní plotny a minimum ledu. Je neuvěřitelné, za jak krátký čas se dokáže stěna tak změnit.

Z Annapurny III padá obrovská lavina a jakoby svým prachovým oblakem dává sbohem naší expedici.

Snad příště.

„Ramro bato Annapurna IV!“

**Zoban**

#### Resumé:

Expedice Annapurna IV působila v Nepálu v průběhu října 2003. Cílem byl pokus o prvovýstup JZ stěnou a JZ pilířem.

Nakonec se vzhledem k podmínkám všichni členové expedice rozhodli pro společný postup v JJZ stěně. S ohledem na obrovské objektivní nebezpečí jsme postup ukončili po dosažení 6.450 m, kdy byl C2 v 5.700 m zasažen okrajem laviny.

#### Členové expedice:

Petr Hnojna, Marek Bláža, Jan Doudlebský, Mirek Novotný (doktor), Václav Pátek, Jiří Hanzal, Dušan Pokorný.

#### Vedoucí expedice: Radek Lienert.

Za pomoc při organizaci expedice bychom chtěli poděkovat zejména ČHS, pod jehož záštitou se akce konala a pak naším sponzorům (zejména Lanexu a Trek Sportu), které spolu s řadou fotografií z expedice naleznete na [www.climbweb.cz/annapurnaIV](http://www.climbweb.cz/annapurnaIV).

# Vydařená sezóna



Grmo a Marko

S Andrejem si občas vyměníme e-mail. Vždycky je dobré vědět, co se děje jinde. Pravidelní čtenáři Montany si možná ještě vzpomenou na jeho článek o expedici do Peru. Před časem jsme se zeptali, co že je nového u nich ve Slovinsku, a jak se mu vydařila sezóna. Tady je odpověď. Jeden by řekl, že tihle pánové opravdu umí žít.



Specchio di Sarah 7c



Akut 8a

jí délky ohodnotil takto: 6c, 6c, 7a+, 7c+, 7c+/8a, 8a, 7a, 7b, 7b, 7b. Je to nejtěžší cesta v oblasti.

V červnu jsme se společně sešli v „Cestě bláznů“ v Julských Alpách, vylezené legendami Karem a Jegličem před dvaceti lety. Cesta je 350 m dlouhá a prvovýstupci ji oklasifikovali jako VI+ A2–A3. Cesta, tak jako štandy, je zajištěna pouze starými skobami. Bylo uděláno několik pokusů o volný přelez, ale až Marko byl první, komu se to podařilo – už druhý den pokusů v cestě. Klíčová délka je velmi rozlámaná, a tak i když jsme ji vyčistili, při prvních pokusech nám zůstával v ruce občas nějaký chyt. To se mi stalo i v mém nejlepší pokusu a nemohl jsem délku přelézt. Marko ohodnotil délku jako 8a. Dnes je to nejtěžší volně přelezená tradiční cesta ve Slovinsku.

Poté jsme se přesunuli k jinému projektu. Ve čtyřech dnech, během června a srpna, jsme vynýtovali (odspodu, samozřejmě) novou 270 m dlouhou cestu na Vežicu (Slovinsko). Je to snad nejhrozivější cesta, kterou jsme kdy udělali, s dlouhými odlezy po dobrých chytech v převisech, ale i se spárkami a lezením po hraně. Marko začal pracovat na svém volném přelezu v září a volný přelez se mu podařil čtvrtý den pozdě odpoledne, krátce předtím, než děšť a sníh ukončily letošní letní sezónu. Právě proto jsme cestu pojmenovali *Last minute* a jednotlivé délky jsme ohodnotili: 8a+, 5c, 7a+, 7c+, 7b+, 8a, 6a... Je to nejtěžší volně přelezená cesta ve Slovinsku.

Na začátku července jsme odjeli do Dolomit. Byli jsme mile překvapeni dobrým počasím a tak jsme hned 6. července v jednom dni vylezli 450 m dlouhou cestu *Specchio di Sarah* (7c)

**M**arko Lukič a já, Andrej Grmovšek (oba Slovinci), jsme měli skutečně vydařenou sezónu. Marko začal koncem dubna, kdy přelezl volně svůj projekt ve stěně Aniča Kuk v Chorvatsku. Tuto 350 m dlouhou cestu vynýtoval už rok před tím a hned na jaře ji nastudoval. Cestě dal název *Spider*, a je-

na Marmoladu. Marko vylezl všechno OS a já přešel nejtěžší délku flash a celou cestu jsem přešel volně. Ta cesta je poměrně těžká, ostatně jako je lezení na Marmoladě vůbec. O pět dní později jsme byli zpátky v Dolomitech, a 11.6. jsme vylezli Astnerovu cestu *Akut 8a* na Cimú Ovest (550 m). Oba jsme ji volně přešli za jedenáct hodin, což je pravděpodobně první volný přešl v jednom dni. (Kurt Astner cestu volně vylezl ve dvou dnech). O dva dni později jsme vylezli Hanz a Astnerovu cestu *Das Phantom der Zinne (7c+)* na Cimú Grande, 550 m. Shodli jsme se na tom, že tato cesta byla obtížnější než *Akut*, odjištěna skobami a občas nýty a s poměrně dlouhými odlezy. Cesta má více těžších míst (3x7c, 1x7c+). Oba jsme ji přešli volně a během dvanácti hodin jsme tak udělali třetí přešl cesty a první volný přešl v jednom dni. (Jeden z prvovýstupců Hanz potřeboval na kompletní volný přešl několik dní).

Ve druhé půli července jsme strávili týden spolu s našimi manželkami v masivu Mont Blancu. Lezli jsem spíš lehčí cesty kvůli přípravě na následující podnik, ačkoliv i tak vylezl Marko se svou ženou Alenkou Os *Les Intachibles, 7c+*. V srpnu jsme se vrátili a uskutečnili náš plán. Vylezli jsme volně (při tahání délek jsme se střídali) cestu *Divine Providence (7c, 900 m + 600 m)*

v Andělském pilíři na Mt. Blanc. Nejtěžší délka cesty (7c) byla mokrá, ale i tak jsme oba celou cestu vylezli OS v týmovém stylu. Na ledovém hřebeni vedoucím na vrchol Mt. Blancu jsme byli velice pomalí, neboť jsme zlomili jednu ze dvou zbraní, které jsme měli s sebou. Z pohledu lidí, kteří se snaží lézt volně, je v této dlouhé cestě vedoucí hlavní stěnou Andělského pilíře asi jen 300 m těžké a pěkné lezení.

Pouze týden poté se Marko vrátil pod Tři Čimy. Zkoušel cestu *Camillotto-Pellesier* na Cimú Ovest, která byla poprvé volně přešlena jen několik týdnů předtím Mauro Bolem. Hned druhý den měl celou cestu přešlenou. Marko se domnívá, že nejtěžší délka, ohodnocená Bolem jako 8b, je lehčí, snad 8a+, ale i tak je cesta (s délkami: 7a+, 7c, 8b, 8a, 6c, 6c+, 8a+, 7a, 6a, 5c, 4a a délkou 400 m) těžká.

Po konci takto úspěšné sezóny jsme se shodli, že většina dlouhých volně lezených cest v Alpách je nadhodnocena. Myslíme si, že délky v *Akutu*, *Phantomu*, *Divine* nebo *Camillottovi* by nebyly tak vysoce hodnoceny v oblastech sporovního lezení. Jsme jedni z těch, kteří si myslí, že v alpských stěnách by neměla být jiná stupnice obtížnosti. Špatné zajištění, zima, špatná skála i nadmořská výška by neměly být zahrnuty v hodnocení lezecké obtížnosti cest. Doufáme, že naše prvovýstupy jsou oklasifikovány přesněji.



No a nakonec pár řádků o naší miniexpedici do Číny. Původně jsme měli s ženou v plánu navštívit na jaře loňského roku hory Qionglai v oblasti Sečuán. Nakonec jsme výpravu do této oblasti kvůli hrozícímu SARS přesunuli na podzim. V druhé polovině září jsme přijeli do Rilongu, malého turistického městečka v oblasti Singunang Šan, jedné z částí pohoří Qionglai.

Naším plánem bylo vylézt volně na nějaké velké žulové věže, kterých je v této – z lezeckého hlediska – nedotknuté přírodě spousta. Neměli jsme mnoho informací, v podstatě jsme měli pouze obrázky a informace z článku od Toma Nakamury, publikované v *American Alpine Journalu*. Na druhé straně jsme měli i obavu ze špatného počasí, a vůbec z nezdaru. Mnohé z nepočetných lezeckých výprav před námi skončily nezdarem. Právě proto



jsme plánovali výstupy nalehko v rychlém alpském stylu.

Z Rilongu jsme odjeli turistickým autobusem po obstojné cestě do údolí Šuangiao Gou. Údolí je asi 35 km dlouhé, se spoustou velmi zajímavých žulových stěn dosahujících výšky až 1.000 m a většina z nich je nepřelezena. Přístup byl velmi jednoduchý. Na příhodném místě jsme vystoupili z autobusu a udělali base camp. Potom jsme šli 4 až 7 hodin k úpatí stěny. Měli jsme dobré počasí. Sice proměnlivé, ale většina dní byla bez deště či sněhu.

Nejprve jsme si vybrali něco lehčího na aklimatizaci. 25. září jsme v jed-

no jsme začali slaňovat. Pro jistění jsme během výstupu používali pouze friendly a čoky. Jediný materiál, který ve stěně zůstal, jsou tak štandy ze slanění. Cesta má asi 1.300 m, přičemž stěna má asi 800 m. Pojmenovali jsme cestu Dalajláma VII- 22 délek. Domníváme se, že se jedná o první výstup na tuto horu. Poté začalo sněžit, a tak jsme se rozhodli skončit s lezením. Stále je zde ale spousta zajímavých – a dost možná nevylezaných – stěn, a tak se sem možná příští rok vrátíme.

**Andrej a Tanja Grmovšek**  
foto: B. Strmseka, B. Nansnik

Dalajláma



Don't Fly Away

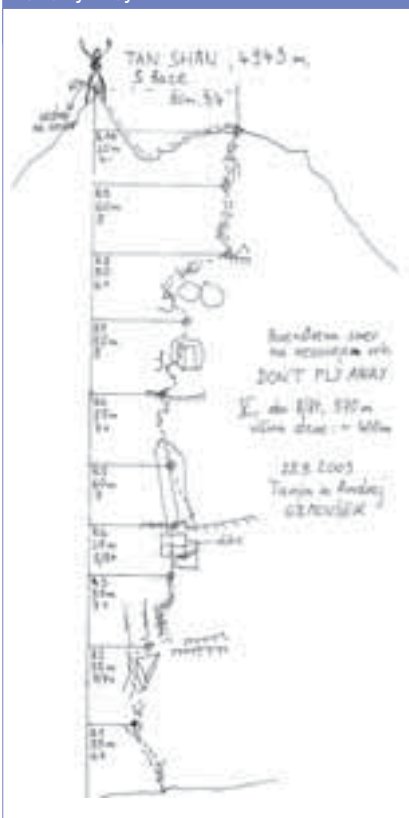

TanShan-wall



nom dni vylezli cestu Don't Fly Away (VIII/VIII+, 450 m, 11 délek) v jižní stěně bezejmenného vrcholu, který jsme pojmenovali Tan Šan a je pravděpodobně 4.943 m vysoký. K jistění jsme používali pouze friendly. Díky tomu bylo lezení skutečně vydatné, zejména v nejtěžší délce, s patnáctimetrovým odlezem v tenké spárce. Byl to první výstup na tento vrchol.

Po několika dnech odpočinku jsme se vypravili na náš další cíl. Sníh v západní stěně Putala Šanu (5.428 m) během několika dní odtál a skála vyschla. To bylo naše štěstí. Vzali jsme si jenom lezečky, nějaké oblečení, žďáráky a malé lahve s vodou. Lezli jsme tak rychle, jak jen to bylo možné a na severní vrchol tohoto rozlehlého vrcholu jsme dolezli večer. Rozhodli jsme se pro ne moc pohodlný bivak a druhého dne rá-



Vezica-Predzadnji

# Afrika corps

Zima rozdává co se přes léto naučila, ale ne každý dokáže souhru minusových teplot a vody ocenit. Bezdromovci jsou zašiti v nádražních halách a tváří se spokojeně. Pokud se stydíte odhrabovat sniž před barákem nebo neradi čvachtáte v prosolené břečce, stačí udělat jednoduché rozhodnutí. Ztratit se. Výběr země nebo přímo oblasti bude nejspíš záležet na stavu účtu a v neposlední řadě na odvaze. Někdo se třeba bojí výšek a do letadla nesedne ani kdyby dostal zapláceno a jezdit autem mimo Evropu také asi nebude „vončo“. Potom nezbude nic jiného, než jet na JZ, tedy do Hispánie. Tam ale už jezdí kdejaká šmizda, takže na vyprávění ze země oliv žádnou dívku nesbalíte a navíc si díky profláknutosti nebudete moct vymýšlet, aniž by na to nikdo nepřišel. Takže zbývá jedna z mála variant, a to probít se hejnem opic na Gibraltar a dostat se suchou nohou na „černý kontinent“ – do Maroka. Tedy ne že bych tam sám byl, ale znám takový „dobráky“. Díky přirozené skromnosti šéfa výpravy, jenž se staral také o dopravu a fotodokumentaci, kolovaly by pouze neurčité zkačky v jistých brněnských nálevnách doted. Tedy vžil jsem se do role neodbytného, senzace chtivého otravy a zde je výsledek:



**Reportér: Zdar a sílu! Tedy Maroko 2003. Kdo a proč vůbec přišel s tím nápadem?**

**Tázaný:** Dobrý dotaz. Jakou alternativu mají „případy“, živící se výškovkami, které baví lezení, potažmo cestování a zároveň trpí, když se nic zajímavého neděje? Po dvou zimách strávených na jihu Španělska, kde se především z El Chora stává kolonie feťingrů, jsme díky informacím tamní komunity dospěli k rozhodnutí nenechat se zastavit Gibraltarskou úžinou, ale pokračovat dál na africký kontinent. Hlavním cílem naší výpravy se měla stát oblast Todra východně od Marrákeše.

**R: Poušť. Jak na vás zapůsobila?**

**T:** Nádhera, svou rozmanitostí a rozlehlostí bere dech. Naplno si to uvědomíš, když hodinu jedeš stále stejným směrem, aniž bys pohnul volantem a hory na obzoru se jen nepatrně přiblíží.

**R: Ti Marokánci se z fotek zdají jako docela schopní obchodníci, prodali vám něco pěkného?**



**T:** Řekl bych velmi schopní. Není pro ně problém podle přední značky odhalit, odkud jsme k nim přijeli a mezi samozřejmě dovedností správného marokánského obchodníka patří, ač se to zdá překvapivé, znalost některých českých frází. Maroko je rájem sběra-

telů nerostů a fosilií, které vedle různých řemeslných výrobků tvoří hlavní prodejní artikl. No a abych nezapomněl, díky šedesátým létům si vytvořila tato destinace poměrně slušnou tradici v pěstování a prodeji určitých zakázaných látek. Neodbytnost, s jakou

se vám snaží vnutit svoje výpěstky, zvláště v pohoří Rif na severu země, je někdy až tragikomická.

**R: Koukám, spravit auto prakticky na ulici taky pro ně není problém...**

**T:** Naše dodávka nepatřila v této části světa mezi zrovna rozšířený typ,

**R: Asi na domlouvání bude nejlepší žabožroutština (frankofilové nechť prominou), ale tu, mám dojem, žádný z vás, co tam byl, neovládá.**

**T:** Patříme mezi jazykově podprůměrně vybavené lezce, to se ovšem o většině domorodců říci nedá. K místnímu dialektu patří samozřejmě povin-



to se nedá říct o nejrůznějších mercedesech, jejichž průměrné stáří se pohybovalo kolem 30 let. No a pravděpodobnost poruchy byla díky množství najetých kilometrů značná. Nás postihlo opotřebením brzdového obložení. Se značnou obavou ze schopností místních automechaniků jsme svěřili stroj do rukou pana Mhgouba v městečku Tinghir a nelitovali jsme. Skromně vybavená dílna sice nevzbuzovala kdovíjakou důvěru, nicméně nucené přestávky, kdy chyběl náhradní díl nebo nářadí jsme si zpříjemňovali konzumací mé zásoby domácí slivovice nebo výpěstků místních obyvatel.

ná znalost francouzštiny. Základní anglická slovíčka ovládá vysoké procento obyvatel a jak jsem se již zmínil, jsou i takoví přeborníci, kteří umí něco i česky.

**R: Cestování je jedna věc, ale pojďme na skalky.**

**T:** Jsem rád že jsme se dostali k tématu zajímavějšímu čtenáře tohoto časopisu. Sportovního lezení jsme si užívali čtrnáct dní v oblasti Todra, 20 km od města Tinghir. Oblast byla teprve nedávno otevřena lezci z Německa a skládá se z desítek sektorů s více jak tisícem cest široké škály obtížnosti. Jištění je v krátkých cestách provedeno s německou precizností, ale nebojte se, žádný Sasko! Lezli jsme převážně v sektoru Elefant, kde se nachází asi 30 cest na jednu či dvě délky a obtížnosti 6b+ až 7c.

**R: Dá se oblast či sektory k něčemu přirovnat? (Zde dostal možnost projevit se Dud.)**

**T:** Blbá otázka. To je jako kdyby ses zeptal, k čemu se dá přirovnat Kras. Ale jinak je oblast z většinou kolmého vápna ne nepodobného tomu v Pakle-nici. Pochopitelně lze natrefit na pře-



visy – např. sektor Wolfgang. V cestách jsou většinou dírky až díry. Samozřejmě jsou i lišty. No a hady jsme nepotkali, alespoň ne v sektoru Elefant. Tak možná nějakou užovku mezi kameny. Co se týče dlouhých cest, tak něco je v soutěsce, ale nic z toho jsme nelezli. Taková „výška“ Nad hotelem je docela vysoká a slušně převislá stěna, ale zatím se zdá, že je tam klid.

**R: Jak se dá vegetit v oblasti (oblastech), jsou problémy?**

**T:** Spali jsme v kempu Le Lac, s cenou asi 10 Dh os/noc + 15Dh auto/den, pro majetnější možno spát v hotelu, např. La Rochelle za 100 Dh/noc (1 Dh asi 3 Kč). Nedoporučujeme přespávat na divoko s ohledem na všudypřítomné domorodce, nabízející služby všeho druhu i v pozdních nočních hodinách.

**R: Nevyhnu se otázce pro lezecké teoretiky, přestože si myslím, že jde hlavně o celkový dojem z cesty: jaký jste měli pocit z klasifikace – její tvrdost?**

**T:** Dalo by se říct, že platí pravidlo „čím jižněji, tím lehčeji“, ale je to možná pouze náš subjektivní pocit.



**R: Co návštěvnost? Osp o velikonočních nebo Ádr za deštivého podzimu? Potkali jste nějaké Čechoslováky?**

**T:** První země, kde byla přítomnost krajanů sice tušená na každém kroku, nikoliv však fyzická. Možná se to po uveřejnění tohoto rozhovoru změní.

**R: To se nechám poddat. Maroko je bezpochyby muslimskou zemí. Překvapily vás místní zvyky, případně zákony versus popíjení „voltážních“ tekutin?**

**T:** O „voltážní“ tekutiny ze strany místních byl velký zájem, z toho usuzuji, že oficiální konzumace alkoholu v této liberální muslimské zemi nemá na různých ustláno. To je samozřejmě dostatečně kompenzováno konzumací jiných látek, ale zdůrazňuji, že ne zrovna veřejně.

**R: Také jste byli na nejvyšším kopci severu Afriky. Stojí to za to, kromě té výšky?**



**T:** Myslíš asi 4.165 m vysoký Jabal Toubkal, v pohoří Velký Atlas. Pěkná túra na dva dny, spaní na chatě ve výšce 3.300 m. Výstup jsme realizovali v první polovině února. A opět neutuchající snaha postarat se o turisty. „Jdete na Toubkal? OK, Muhamed vám pohlídná auto. Stihnout to za den? Nesmysl! Než dojdete na chatu, objednáme nocleh i s jídlem. Vy snad nemáte mačky? No problem!“ Samo sebou že žádná z nabídek nepostrádala uvedení částky za danou operaci. A jsou i taci, kterým k chatě vynese batoh opravdový osel. Nádherné počasí nám umož-

nilo krásný výhled z vrcholu, mimo jiné na 60 km vzdálený Marrákeš.

**R: V encyklopedii od Diešky zní Velký Atlas docela zajímavě. Stěny až 600 m, nejlepší období jaro...**

**T:** K naší škodě nám o tom nebylo nic známo. Zdejší hory bych přirovnal k trochu větším Vysokým Tatrám, pochopitelně bez bláznů v zelených kamizolách s odznakem, starajících se víc o co.

**R: Máte myšlenky na to se tam znovu vrátit, je stále co objevovat?**

**T:** Maroko je bezesporu krásná země, ale život je příliš krátký na to, abychom jezdili na stále stejná místa.

**R: Gibraltar = hašíš?**

**T:** Na hranicích probíhají tvrdé protidrogové kontroly, kde namátkově kontrolují auta policisté se psy. Znam člověka, který za podobnou kratochvíli na dosti dlouhou dobu obývá zamřížovanou garsonku.

**R: Při cestě zpátky (celkově jste cestovali více než měsíc) jste ošéfovali nějaké oblasti v zemi pod Pyrenejemi. Máš nějaký tip?**

**T:** Asi tuším na co narážíš, oblast se jmenuje Montanejos, nachází se u Valencie a právem patří mezi nejlepší sportovní lezecké oblasti v Evropě. Určitě ji ocení vyznavací těžkého lezení v plotnách, mnohdy na více délek. Je však nutno podotknout, že tamní stupnice je specifická a lezení je o 1,5–2 stupně těžší než udává průvodce. Místní specialitou jsou termální prameny, hojně navštěvované španělskými dů-

chodci, kdy se o víkendu objeví třeba 6 autobusů, ale jinak pohoda. Po cestě z Madridu jsme navštívili oblast Cuenca, kde nám bohužel počasí nedovolilo vyzkoušet obtíže tamních skal.

**R: Kolik jste vůbec najeli?**

**T:** Dohromady něco kolem 12.000 km.

**R: Díky ti za strhující výpověď.**

**T:** Bylo mi potěšením.

Asi jste postřehli, že těch pár rádků není pouze popisem ve smyslu „nahoru-dolů“. Co se týče této, ale i ostatních zemí, zkuste se podívat mimo frekventované cesty vedoucí do turistických center nebo pod stěny, kvůli kterým asi většina z nás jezdí ven. Někdy se stačí ztratit pár metrů do boční uličky, prosté zbytečných krámků se suvenýry nebo v horách zabloudit do turisty zapomenuté (neobjevené) vesničky a třeba vám to dojde. Co? Třeba že to lezení je taková kulička, kterou si pečlivě valíme před sebou a zvětšujeme, ale která taky může být znenadání rozšlápnuta – ani se nebudeme stačit divit. A myslíte si, v jaké že to žijí lidi bídě, když nemají v domku z kamení kohoutek s vodou nebo se nemohou dívat do krabice na CNN, která se ve světě nastoluje „svoboda“? Že jim nic neříká to báječné lezení, jemuž hodně z nás dává víc, než by si okolí přálo?

No, pokud vás atmosféra „Maroka na papíře“ oslovila a nemáte co dělat,



tak přeji šťastnou cestu, ale vezte, že sever Afriky už je z kursu. Již Kolumbus viděl smysl v hledání kratší cesty do Indie, takže kupte encyklopedii jedovatých hadů, nechte se důkladně naočkovat a hurá do Asie! S trochou štěstí třebas narazíte i na opicemi polezlý skalní chrám Khum Ombo.

Foto made by Kárky

Roberta s Dudem se vypytał  
**Vilém Pavelka**



Následující článek je o tom, že Balkán láká i v zimě. Najdete-li si třeba někdy v březnu týden času, proč nezkusit vyrazit na skialpy třeba do Rumunska?

# Pařing

B a ě o V e l' o

Pro výlet do Rumun nám jako doprava připadl nejlepší vlak, což byla vcelku pravda, až na maďarské konduktéry, kteří nám chtěli napařit doplatek za čtyři osoby z důvodu jiné trasy na lístku 60 Euro. Dostali třicet bez lístku, co jim sice vyhovovalo, nám až tak ne. Pro další případné výběrčí se Brychta snažil přeložit věty: „Tady mám cepín.“ „Kolega má lopatku.“ „Já tě budu čtvrtit, kolega odhazovat.“

Rychlík Thessaloniki v českém jízdním řádu se v maďarském změnil na Transbalkan, nakonec přistavili nějaký Ovidius deset minut před odjezdem. O číslování ani nemluví, ale po ochutnávce Tokaje jsme to zvládali s přehledem. Družný bulharský průvodčí (již trochu pod vlivem) při viditelně plechovkáče neskutečně prašil.

Když viděl cenu lehátek, tvrdil, že za ty prachy jsme mohli letět až do Sofie vrtulníkem, pak nás přemlouval na Istanbul, nakonec tvrdil, že si ve vagóně můžeme dělat co chceme, že všechno zařídí, „celnice není problém“, „bomba není problém“, pak si řekl o další pivo – dostal Topvara proděravělého mačkou s polovičním obsahem a už jsme ho nikdy neviděli.

Ráno v Petrosani si zkracujeme čekání na otevření banky v nonstop krčmě na „nádrů“ špičkovou omeletou se salámem za 17 Kč. Najímáme taxíka na převoz pod kopce k Cabana Rusu za neuvěřitelných 30 Kč/os i s 25kg batohy a lyžemi a začínáme si zvykat na příjemné ceny. Dodávka supí k lanovce, přičemž se nás vevnitř snaží otrávit spalínami.

Sníh začíná okolo 1.500 m.n.m., tak zkusíme lanovku, kde nám borec tvrdí, že čtyři lidi je málo – je třeba deset. Po chvíli čekání se čtyři „lidé západního typu“ (Edém nás tak oklasifikoval a teď nevím, jestli na to být pyšný nebo ne) vezou s deseti lístky v kapse nahoru. Na pásech šlapeme na hřeben a pak před Stoinitou zakopáváme, už celkem v humusu, stany. V noci fičí, ráno všechno jinak – azuro. Nádherným hřebenem, ze severní strany ostrým jak tupá břitva, z jižní pozvolným, to natahujeme přes Stoinitu, Gemanareu a Pařingul Mare (sám největší v Pařingu 2519 m.n.m.) až pod Seteu Mare, kde na skalní polici rozbíjíme stany. Na Balkán celkem chladno nás zaskakuje v podobě permanentně zamrzlé vody ve flaškách, jak v batohu, tak



ve stanu. Nezbyvá než spát s chladičným termoforem. Ráno je deset pod nulou, fotím a nadšeně poskakují kolem stanů. Edém něco brblá o úchyloví, kterého to snad tady baví a něco o dovolené na zotavenou. Plánujeme nalehko dorazit hřeben až do sedla Urdele, což se nám nedaří pro totální mlíko, které padlo během půl hodiny a větru jak prase. Otáčíme před Mohorulem a tak tak nacházíme stany. Humus počas zaháníme ochutnávkou dole zakoupeného tekutého ovoce. Po zkušenostech z minulých dní (ráno plech, odpoledne vítr, mlha, sněžení) balíme stany a zkoušíme dorazit zpět celým hřebenem a za konečně pořádného počasí se nám to daří. Cestou sjíždíme Stoinitu a Paringul Mic – což už je mamlas plac.

Na Cabaně Alpina dáváme místní znamenité pivo Ursus – jehož jmenovce jsme našťastí nepotkali. Za to s námi u stolu sedí místní psi a somrují lovečák. Když se jim to nedaří, aspoň se vyserou vedle stolu, co místní elegant-

odshora dolů. Paní šéfové to mozek nebere. Sedmičku Sovignonu v nádražní hospodě otvírá číšník neskutečným způsobem. Napřed se snaží zamáčknout korek kávovou lžičkou. U vrchovaté flašky však záhy naráží na problém nestlačitelnosti kapalin, ale neuvěřitelně se po chvíli stalo skutkem kapalinu nakonec stlačil. U naší flašky už použil zcela jiný způsob. Hadru na zem držel na stěně a úderem dnem flašky zeď, se švihem, za který by se nemusel stydět ani Železný, se snažil dostat špunt ven. Po patnáctém úderu o stěnu jsem znervózněl, slinu na božský mok jsem začal pomalu a nenávratně spouštět do žaludku a zoufale řval do hospody o vývrtku. Číšník vzápětí vítězoslavně sundal hadru z popraskané zdi a víno nám podal.

Za zmínku stojí ještě fakultativní výlet odstavenou soupravou skoro až do Budapeštského vozového depa a návrat kolejištěm na nádraží. Posunovači čučeli jak puci.

**Helbig**



ně řeší přikrytím hovna krabicí od bot. Nocleh nám i přes plnou chatu zajišťuje chatař na druhý pokus v ubytovně akademického sportovního klubu z Petrosani. Poslední den sjíždíme už bez krys žlaby v Cirje, a protože na Balkáně není nic problém, přepisujeme tužkou rezervaci lehátek o den dřív.

Do Petrosani odmítáme služby taxikářů a s ochutnávkou místního sýra šlapeme pěšky. Čekání na vlak trávíme v hospě, kde *futrujeme* jídelní lístek

#### Resumé

Petr „Edém“ Wojtyla, Marian „Džobajs“ Kohut, Aleš „Brychta“ Reichenbach, Pavel „Helbig“ Svoboda (HO Mosty)

Přechod hlavního hřebene Paringu (Paringul Mic – Mohorul) na skialpech, natěžko a návrat na Paringul Mic + sjezdy Stoinita, Cirja, Paringul Mic



# Ohlédnutí za rokem 2003

Jako již tradičně přinášíme v prvním čísle roku ohlédnutí za loňskou sezonou. Tak jako každý rok se snažíme posbírat co nejvíce informací o tom, co kde a jak. Oproti minulým letům je zde ale malá změna. Lid lezecký je vpravdě lidem soutěživým, a proto patřival tento článek vždy k jedněm z nejkontroverznějších. Jak to, že o něm píšou a o mně ne, není tohle náhodou myšleno ironicky, o téhle akci mluvili kluci trochu jinak, o čem to tu píše, tohle ve světě nikoho nezajímá, to už běhají babky s nůš atd.

Sám jsem měl kdysi bouřlivou výměnu názorů ohledně jednoho otazníku za větou. („Vylezl 8c+?“).

A proto od letošního roku přistupujeme k malé změně. „Sezonu“ pojímáme jako ohlédnutí očima někoho konkrétního. Letos je to Radek „Zoban“ Lienerth, Rosta Tomanec a Petr Resch.

Následující text berte tedy tak, že čtete pohled na uplynulou lezeckou sezonu tak, jak jí viděli oba výše jmenovaní. Koneckonců, oceněné výstupy roku jsou na stránkách ČHS, kdo čte pravidelně Montanu o leckteré z popisovaných akcí si již přečetl, a ať se snažíte sebevíc, názory jsou vždy subjektivní.

S ohledem na další rok vám budeme vděční za informace o výstupech, o kterých si myslíte, že by se měly v tomto článku objevit. Zároveň vítáme všechny zájemce o napsání podobného uceleného pohledu. Budeme se totiž snažit, aby na těchto stránkách postupně dostali prostor všichni ti, kteří si myslí, že mají co říct.

Dopředu ale upozorňujeme, že je to práce náročná a nevědná.

## Ve znamení střední velikosti

Asi tak nějak bychom mohli nazvat uplynulou sezonu lezení v horských a velehorských oblastech Evropy a světa z pohledu našich lezců.

Oproti sezonám minulým se dá říct, že velmi výrazně narostly aktivity ve středních horách, zejména co se týče těžkého volného lezení. Ohledně expedic chybějí v našem výčtu Peru a Patagonie. Buďto se nelezlo vůbec a nebo nezadařilo, takže snad někdy příště.

No a teď tedy k tomu, co se konalo a hlavně zadařilo.

## Kopce vysoké a nejvyšší

Už standard úspěšného a asi v současné době nejkzkušenějšího osmitisícovkáře potvrdil Radek Jaroš. Spolu s Minaříkem a Maškem se jim zadařil výstup v lehkém expedičním stylu normálkou na Broad Peak 8.047 m (viz Montana 6/03). V záměru měli ještě i K2, ale tady plán o výstup zhatilo počasí a podmínky, takže Abruzziho žebro nepustilo. Může se říct „normálka“, ale zkuste si uspořádat alespoň jed-



nu expedici tak jak Radek! A že jich už má na kontě požehnaně. Takže můžeme polemizovat o výstupech z hlediska sportovní lezecké hodnoty, ale nemůžeme upírat styl a fakt, že se jedná o špičkové fyzické výkony.

V kategorii posněžených nižších kopců se bohužel nic převratného neurodilo. Plány byly od velmi skromných, výstup normálkou na Shivling, expedice HK Letohrad, až po pokusy o prvovýstupy nezlezenými stěnami, nebo na nevylezené vrcholy.

Pro expedici Mountain Ski R. Bauma a kolektivitu, která se pokoušela o prvovýstup na nezlezený Peak 38 7.591 m v oblasti Everestu, znamenaly stop obrovské trhliny, které nebylo možné překonat bez těžké expediční techniky a taktiky. Paradoxně tak skončili v místech, odkud už předpokládali konec lezeckého terénu a sniž až k vrcholu.

Expedice Annapurna IV 7.525 m (M6/03 a toto číslo) měla cíl ještě impozantnější. Pokus o dva prvovýstupy, z toho jeden v čistě alpském stylu přes tři kilometry vysoký JZ pilíř. O pilíř se chtěli pokusit J. Doudlebský a R.



Lienerth. Nakonec vzhledem k charakteru stěny skončily oba týmy dohromady u klasické expediční taktiky a společného směru v JJZ stěně. Po zásahu C2 lavinou a nárůstu objektivního nebezpečí nad únosnou úroveň expedice ukončila činnost na kopci ve výšce 6.450 m, cca 150–200 m od sněhového jižního hřebene.

Z jarní sezony pak evidujeme ještě pokus o Dhaulágirí II 7.751 m, kdy se expedici sice

nezadařilo dosáhnout vrchol, ale M. Heczkovi se zadařilo sjet na lyžích z 7.200 m a získal tak skialpinistický výkon roku.

Taktéž se uskutečnila i expedice, jejímž cílem byl pokus o Everest, a to ze severní strany, normálkou. Bohužel o této expedici je téměř nula informací, kromě toho, že P. Machold sjel na snowboardu velký úsek této cesty. Bohužel informace, které jsem získal, jsou velmi nepřesné a proto o tomto bezesporu zajímavém počínu nemohu napsat víc. Nicméně příště bych doporučil vzít si s sebou sklonoměr.

## Počiny expediční, leč kopce nižší

Kategorie letos velmi chudá, nebo se lezci zdráhají své výkony publikovat. Nicméně sem s tím, co víme.

Patagonie, leden 2003. M. Holeček a T. Rinn si užili takové počasí, že téměř nevylezli ze stanu. O měsíc později bylo v oblasti přes 14 dní hezkého počasí, ale to už byli kluci zpět v Evropě. To je prostě směla.

Nicméně M. Holeček si tuto smělu dostatečně vynahradil v létě. Oblíbená destinace Kyrgyzstán a kopec Pik October 3.850 a SZ



stěna (viz Montana 6/03). Optimální jeviště pro skupinku stěnových povalečů M. Holečka, D. Štastného a O. Vaška. V 800m stěně vytýčili linii nesoucí název Ochtokurova pabeda a klasifikaci jako obvykle nešetřili. 8+/A4, i když spíš by asi bylo na místě poznamenat, že stěna nešetřila je. Po plném právu jeden z výstupů roku, a to v kategorii velkých stěn.

Poslední expedice roku 2003 odlétala až začátkem listopadu a cílem bylo neobvyklé africké Mali. T. Skinner a P. Piana zde na skalní masivy zvané Ruka Fatimy vytýčili několik cest. P. Jonák, V. Šatava, M. Benian a P. Piechowicz si kromě malárie dovezli z Afriky první opakování nejtěžší cesty dvou výše zmíněných pánu, a to „Hartmattan Rodeo“ klas. 5.13a. Cestu dali sice jen AF, ale zato když zvážíme podmínky, tak vy byste měli náladu na RP pokus v padesátistupňovém vedru? (Více v tomto čísle)

Druhá skupinka T. Zakorys, R. Tilňák, L. Šlechta pak na věž Kaga Tondo vyrobila „prváč“ „Forsakala bimbaso“ klasifikace 8 UIAA. Na celkový RP ale taky nějak nebyl morál.

Takže kluci, hlavně se uzdravte a příště bych doporučoval nějaká fungující antimalarika.

## Střední hory

### – kategorie nejobsáhlejší

Výstup roku v kategorii sportovních cest v horách, dvě čestná uznání a spousta dalších cest.

Tofana di Rozes se od letoška může pochlibit dvěma novými cestami. T. Sobotka, L. Mázl a O. Beneš zde udělali dva prvovýstupy. Prvním je „Czech Direct“ klas. 9+ s férovými pískařskými odlezy. Navíc prý se občas sejkají lana a tak. Druhý „Dream of Tofana“ je ještě o něco těžší 9+/10–, ale zase o něco sportovněji. Takže si můžete vybrat, myslím, že domácí nebudou do prvního opakování moc spěchat.

Dalším výborným výstupem loňské sezony je RP přelez (kromě páté – ne klíčové – délky, kterou přelezl stylem RK) cesty Akut na Cimu Ovest. Impozantně převislá linie, klíčová délka za 9+/10– a její RP skalp pro D. Janáka a S. Hovance. Po právu další čestné uznání ČHS.

Na Čimách bylo vylezeno i několik dalších solidních cest, jako třeba Pilier veričiek 8 AF, nebo Phantom der Zinne 9/A0, a to od fantóma loňské sezony P. Kryzeho. Mimo tyto těžké cesty v Dolomitech, jako třeba i AF Cesty přes rybu (9–) na Marmoladě, přidal Pavel i trilogii velkých severních stěn. Matterhorn – Cesta bratří Schmidtů, Eiger – klasiku, Grandes Jorasses – Walkerův pilíř, k tomu ještě připočtete několik dalších výstupů v oblasti Mt. Blancu a výlet do Států. Pardon, ještě Tatry. O tom ale zvlášť.

## Vysoké Tatry

Jako už každý rok, velká lezecká aktivita, ale velmi málo informací. Takže neváhejte a piště či mejlujte.

Za letošek stojí rozhodně za povšimnutí Velký Kežmarský – Pochylý 8 OS, Total Free Jazz 8+ OS a zejména Žluté střechy 8 AF vše P. Kryze a rozliční spolulezci.

Následuje Lomničák, a to zimním přelezem Pšeničnicka 7–, letní OS Šokuj Opicu 8+/9– opět P. Kryze a různí spolulezci.

No a aby to nebylo tak monotónní, připojují ještě jednodenní OS Kaskád na Velkou Ja-

vorovou věž, cesta sice pouze za 7+, nicméně alpinismus jak se patří a zápis do deníčku R. Lienertha a P. Kočvary.

Ze zimy je snad ještě méně zpráv než z léta, a tak jediné o čem se můžeme zmínit je přelez cesty Pankiewicz Wolf v SV stěně Mlynárika 6+/A2 P. Weisser a R. Lienerth. Opět nic v Kačacím múru, nebo Javorákách. Inspirací by snad mohly být přelezy Dodo Kopalda v Čiernej Javorovej a i jiných místech Tater.

## Yosemity

Celkem velká skupinka českých lezců se opět sešla na podzim v Yosemitském údolí. Co se týká volného lezení, dominoval Hudy, kterému se kromě několika delších klasik zadařil i přelez známého bouldru „Midnight lighting“. No a v hákovačkách se flákal P. Kryze s R. Juřečkou. No a jak si chlupci představují flákání, za třítydenní pobyt vylezli Salathe Wall a Shield na El Cap a navíc Regular Route na Half Dome. Takže asi tak...

## Bouldery

Tak už to vypadá, že se v České kotlině konečně začíná poněkud víc rozmáhat bouldering na přírodních skalách. „Polehávání“ pod převislými břichy dvoumetrových kamenů není už doménou několika málo nadšenců, ale věnují se mu i tradisionisticky založení „obláhači“ velkých stěn a rozrůstá se nejen rodina boulderistů, ale přibývá také očištěných kamenů a celých oblastí. Jesenicko, Ostaš, Sněžník, Loučovice... jsou ty největší, Labák nejvíc tvrdí muziku. A jak by ne, když tu působí bezesporu nejlepší boulderista tuzemska, Rosťa Štefánek. Právě díky Rostově loňskému parádnímu kousku „Dobrák od kosti 8B/B+ Fb“ máme u nás možnost konfrontace se silnějším světem, který nám na kamenech řádně utekl. To, že je „Dobrák ...“ skutečně takhle vysoko oklasifikovaný oprávněně, dokazoval Rosťa v průběhu celého roku. Série „La Boule direkt 8B“, „Flachmann 8B“, pět bouldrů za 8A+/B, desítky 8A+, minimálně dvacet 8A a řada dalších hovoří za vše.

**V EU bude raj, naozaj!**

Montana 2004 na Slovensko  
za 390 Sk!  
[www.horokupectvi.cz](http://www.horokupectvi.cz)  
Platba ve slovenských korunách!

**montana**

časopis pro navázané

Teprve po překonání výrazné propasti za Štefánkem se dostáváme k vyrovnanějšímu zbytku naší boulderové populace. Už na jaře zúročil svou vynikající formu Andrej Chrastina, když se mu ve švýcarském Magicwoodu povedlo poměrně rychlé přečtení „Unendliche Geschichte II 8A+“, škoda, že mu pracovní povinnosti nedovolily sérii rozšířit (přesto pár dalších osmiček). No a pak se taky docela dařilo mně. Na Petrohradu jsme se konečně zaměřili na těžší projekty a výsledkem jsou dvě 8A+, „Nášup“ a „Špekmen“. Navíc ještě asi desítky 8A. A jedno z těch specifitějších a tedy dlouho odolávajících všem atakům na opakování (No Entry) přešel příjemný objev loňského roku, Martin Spilka. To, že 8A Fb není žádná procházka růžovým sadem, dokazuje fakt, že vloni už nikdo jiný podobný výkon nepředvedl, nebo se jím přinejmenším nepochlubil. A tak se jistě budeme těšit na letošní sezonu, kdy se dá určitě čekat další zvýšení oblíbenosti boulderingu a s ním i zvýšení celkové úrovně lezení šutrů u nás. Osobně bych sázel na Karla Hegra (letos dvakrát 7C+ a sousta 7C), kluky z Plzně (Štěpán Neustupný i Martin Pelikán vloni 8A traverz), Zdenku Resche (max. 7C+), ale určitě i na moravské siláky, kteří by konečně mohli své opičí umění přenášet ve větší míře z laminátu do přírody.

**Petr Resch**

## Skály 2003

Mráza, co rok, to 9a. OS 8b! (Praniana, St. Leger)

Adam Ondra (10 let), OS 2 x10!

Tereza Kysilková (17), OS 7c+.

Míša Drlíková, druhé 8b

Celý rok jsem se spíše připravoval na to, jak se mi konečně tuto těžkou a nevděčnou úlohu podaří odmltnout, než na to, jak se jí co nejlépe zhostit. Nakonec jsem byl přesto na poslední chvíli Montanou požádán a přemluven, jenže právě proto se obávám, že shrnutí bude mít ještě větší nedostatky než obvykle.

Tedy. Tomáš Mrázek se vloni sice zaměřil na Mistrovství světa, ale svoje 9a opět stihl, a to už v únoru. Bleskově zopakoval Sanjski paar extension, 9a, Míša Pec, a to jako druhý po domácím Urošovi Perkoví (Lubljana). Letos by toho měl „nahrnout“ opravdu hodně. Ty jeho přečteny 9a za tři dny, to je přece jen takové polechtání. Už v prosinci odjel Tomáš na tříměsíční výjezd do Španěl a jistě také do Francie.

Skvělý na skalách je teprve desetiletý Adam Ondra. Dosud jsem ho viděl lézt ještě jako šestiletého na stěně v Kuřimi, ovšem podle těch soupisů, které se objevují už pravidelně v „a jdi“, to musí být zážitek vidět jej lézt. Dvě 10- on sight: Slimline a Out Of Berlin. Další dvě 10- RP: Ruptur a Fanal. Výčet „osmiček“ RP (nebo PP, nebo Pepe?... Ten byl v Africe. Aha...) v Itálii, Francii a Ospu by zabral další dva řádky. Ale Corto, Samsaru a Gillotinu v Ospu rád vzpomenu. „To zná každý“ (Cimrman). Mě osobně bude zajímat, které vytrvalostní 8a dá on sight! Že dá, to je jisté. Hlavně, Ondro, prestižní Randu (8a+) v Massone, zkoušej jedině on sight, nejhůře flash!

Neboť to by byla exploze i v Itálii. Tuto cestu zná téměř celá světová elita.

V ženách to podle mě letos na skalách „vyhrála“ Míša Drlíková. Simona Ulmonová si na těžké přečteny brousila zuby také, ale zraněný prst jí opět plány, když ne překazil, tak určitě řádně zredukoval. Čtyři „desetminusky“ ve Frankenjuře jsou sice dobrou vizitkou, ale pro Simčiny schopnosti spíše malou náplastí. Tedy po pořádku. Míša: Abregenief, 8b, Saint Leger, před tím smekne každý chlap. Další čtyři 8a, 8a/a+ a 8a+ (Overdose, 8a+) si přivezla odsud anebo ze zakázané a zde rozhodně nejmenované oblasti (psst!) Lourmarin. Simča vozila přečteny z Frankenjury (tajně a „na černo“): Slimline, 10-, Osho, 10- (to kdysi hodnotil Tomáš Doubravský jako těžké, hmm...), Witchcraft, 10- a Frankenstein, 9+/10- (ten Simoně nějak nedá spát!).

Nesmíme konečně zapomínat ani na juniorky, které se k naší radosti „rozlézají“ i na skalách. Jedničkou je stále Tereza Kysilková. Ve svých šestnácti letech vylezla dvě 8a: Phet Maak v Thajsku (čerstvě i 8b – Jai Dum, ale to patří už do další sezóny) a La Cucina v Massone. Jedno 7c+ dala on sight! Gilles No Limits, sektor Cat Wall, Thajsko. La Cucinu, která byla dříve hodnocena 7c+, takže patří k lehčím 8a, vylezla ve třinácti letech (!) její mladší konkurentka Silvie Rajflová.

Nejsem rozhodně odborníkem na písek, a proto k mým uším doléhají jen „nejhlasitější“ výkony. Luboš Mázl spolu s dalšími borci se stará o to, aby pískovcové stěny a převisy nezarůstaly mechem. No, často ten mech „škrábe“ někdo jiný, zato Luboš vymetá pavučinky stylem RP – a mnohdy i z komínů a spár (brr). Píšu zde jen jeho první přečteny. I těch je dost: Postřiziny, Xb (dle Luboše 8a franc.), PP, věž Přísaha, Ádr. Krok sun oposum, Xc (8a/a+), PP, Vraní oko, Ádr. Nejslabší máte padáka, Xla (8b), RP, věž Diktátor, Labák, Levý břeh. Tak a ještě Příhrazy, samozřejmě 1. RP: Lineární regrese, Xc (8a+). Nemenší pochvalu by si zasloužili – a také zaslouží - tvůrci těchto cest. Simona Ulmonová vylezla v Labáku Bezzubého Yuchena, Xa (tedy 7c+? Labák dělá v pískovcové klasifikaci trochu zmatek).

Na závěr bych neměl opomenout unikátní sólo Jardy Maršíka Big Wallu, VIIIc! Ovšem, jako mnozí přede mnou, nerad bych povzbudil k podobným výkonům další sólisty. Není to bezpečná zábava v tomto už tak dost nebezpečném sportu. Hold Jardovi ovšem vzdávám také.

**Rostja Zico T.**







# Peter „Kraken“ Doležaj

Narozen: 14. 7. 1982

Výška: 190 cm

Váha: 80 kg

Peter Doležaj pochází z Topolčan, ale nyní žije s přítelkyní v Lučenci u Banské Bystrice. Na svůj mimořádný talent výrazně upozornil už v roce 2000, kdy jako sedmnáctiletý přijel do Višňového, vylezl Baskervilla 8a+ a pokusoval v Panterovi za 8b+. Pak se na nějakou dobu mírně vytratil. Každý rok se sice objevil ve Višňovém a v Panterovi, na nějakých slovenských či českých závodech byl v první pětce anebo alespoň ve finále, ale to bylo zhruba všechno. Až vloni na konci roku začal více trénovat, skončil druhý na mistrovství Slovenska na obtížnost a od jara 2003 zčistajasna až na výjimky vyhrává pravidelně bouldrové závody za účasti celé československé špičky včetně Mrázy. Když nepočítám Třinec v únoru, tak jej v loňském roce dokázal porazit pouze v Bratislavě Radek Souček. Na otevřeném mistrovství ČR v Brně sice skončil v bouldringu až čtvrtý, ale to zřejmě jen proto, že závodil v obou disciplínách. Vloni také konečně vylezl Pantera. Na MS v Chamonix obsadil v bouldringu 14. místo a na SP v L'Argentiére byl 16. Stihl také závodit na obtížnost. Na Světovém poháru v Imstu dolezl se zlomenou nártní kůstkou třicátý! V Chamonix už se zdravou nohou skončil 34. a na mistrovství Slovenska opět druhý, tentokrát za mladším bratrem Marka Jurajem Repčíkem.

## Zlomená noha v Imstu

Peter Doležaj: „Na Světovém poháru v Imstu jsem v kempu přeskakoval ‘rakev’, z auta a zlomil si nohu – nártní kůstku. Mysleli jsme si, že je to jenom výron. Až doma mi zjistili, že je to zlomené a dostal jsem na měsíc sádru. Noha mi zpuchla jako balón, ale druhý den jsem závodil. Nadopoval jsem se ibuprofenem a necítil, jestli držím malý, či velký chyt. To byly nepopsatelné stavy. Stačila jedna tableta a necítil jsem nic, ani ruce, ani hlavu.“

## MS v Chamonix

„V Chamonix jsem lezl ‚na max‘, ale měl jsem po zlomené noze. Tam byla špička kompletní. Jenom v bouldringu startovalo asi osmdesát lidí. Takže ani to třicáté čtvrté místo není špatné. Zalezl jsem, co se dalo, tam jsem víc nemohl. Chci se ještě zlepšit. Minimálně do finále. Budoucnost vše ukáže.“

## SP v L'Argentiére

„Kdyby mi uznali top na nejlehčím bouldru, který jsem dal sekundu po limitu, tak jsem



Peter Doležaj v kvalifikaci MČR 2003, Brno foto: Lech Nieslanik

postupoval z pátého místa do finále! Jenomže jsem neslyšel kravský zvonec a přiběhl pozdě na první boulder a chyběl mi čas. Ale víceméně to byla moje chyba. Šel jsem druhý na kvalifikaci a nepřipravil se. Bylo tam však o polovinu méně lidí než na MS v Chamonix. Když jsem se díval na ta jména ve startovce, tak jsem si říkal, že tady půjde udělat výsle-

dek. A ještě jsem mohl ztrátu dohnat, mohl jsem asi vylézt ještě poslední boulder. Jenomže když stavitelé viděli, jak už druhý lezec topuje všechny bouldry, tak naběhli a sundali ještě stupy a natočili chyty na posledním bouldru a nikdo tam pak nedal ani zónu!“

## Skály

„Mě vždycky přitahovaly výzývavé linie, které nejsou od pohledu lehké, kde nevidíš hned kroky a nejdou ti hned napoprvé. Spíš kratší těžké linie a na to jsem zaměřil svůj trénink.“

Když jsem začínal v Topolčanech, nebyly tam žádné skály. Tehdy jsem jen snil o lezení a dlouho trvalo, než se sen začal uskutečňovat. Našel jsem si kamaráda s podobným zájmem a začali jsme chodit na Sokolí skály. Cesty tam dělal Vlado Plulík (známý slovenský horelezec, v roce 1998 vylezl na Mount Everest). K lezení jsem přešel od turistiky. Dalo se mnoho náhodných impulsů dohromady, díky nimž se mi ten sport zdál velmi atraktivní. Druhou fází lezení jsem zahájil postavením vlastní stěny dva a půl krát tři metry doma v bytě. A třetí fází, když jsem začal jezdit na umělé stěny, hlavně do Zlatých Moravců. Jezdili jsme tam s kamarádem aspoň na víkendy. Na jaře v roce 2000, po zimním tréninku ve Zlatých Moravcích, jsem poprvé navštívil Višňové. Vylezl jsem Baskervilla, 10-, a zavěsil se i do Pantera, 10+.



foto: autor



Pak přišel útlum, maturoval jsem, šel na podzim na vojnu a po vojně jsem zase rok dělal. Pracoval jsem od jara do podzimu, výškovky. Vloni na podzim jsem znovu začal více trénovat.“

### Trénink

„Na konci roku 2002 jsem začal trénovat s Markem Leitmanem, který se vrátil do Prievidze a ten mě v lezení dost posunul. Marek měl obrovskou chuť trénovat, byl hrozně nažhavený, tím mě nakopl do lezení. Tohle mi chybělo. Trénovali jsme hlavně v Prievidzi na nové bouldrovce. V zimě se Marek přestěhoval do Žiliny (pracoval jako barman u Repčků na stěně, pozn. autor) a já jsem tam dojížděl, ale to už jsem s ním tolik netrénovával. Vždy, když jsem jel za babou do Banské Bystrice, tak jsem se v Žilině zastavil. Na jaře jsem už zase trénoval méně. Přestěhoval jsem se k přítelkyni do Lučence a neměl jsem kde. V létě jsem trénoval jen tak jednou týdně. Byl jsem s holkou a jezdil na windsurfingu. Ale věděl jsem, že se chci do lezení vrátit, tak jsem aspoň jednou týdně trénoval. Ale tak, že jsem se úplně rozbil, vždy tak tři hodiny (smích, čekal jsem, že řekne aspoň sedm hodin).

Snažím se bouldrovat intenzivně, lezu rychle za sebou, udělám spoustu kroků za trénink. Nesnažím se vymýšlet něco, kde bych neustále padal, ale spíš lehčí, po větších chytech a zaměřuji se na pohyb, chci se zdokonalit v pohybu. Vymýšlím si bouldry sám. Osvědčilo se mi trénovat tak jedenkrát dvakrát do týdne, ale tak, že se rozbiješ, a pak si dát pět dní oddych. Teď už se ale spíš snažím rozdělovat trénink do dvou fází, ráno a večer a čtyři až pět tréninků za týden. Půl hodiny ráno a půl hodiny večer. Jezdím do Banské Bystrice k Jirkovi (Švub, účastník olympiády v běhu na lyžích v Lake Placid 1980, doma má bouldrovku 200 metrů čtverečních! Trénuje na ní své děti a pár nadějných lezců). Trénuji čím dál víc.“

### Strava

„Na stravě si dám dost záležet. Obiloviny, pohanka, přírodní strava. Maso skoro vůbec, ryby jím občas. Maso jím, když je svátek, a to zvěřinu, ale asi se stanu úplným vegetariánem. Co nesnáším, je vepřové a kuřecí. Sedí mi to tak. S váhou si nedělám problémy, ale už od patnácti se snažím jíst vegetariánskou stravu. Měli jsme doma zahradu a to mě navedlo. A nebylo to kvůli lezení, ale kvůli tomu, jak se cítíš po mase a jak po zelenině. Když je na oběd nějaké domácí zvíře, když vím odkud pochází, ještě ho i poznám (cha, cha,...) vím, jak žilo, pěkně se po zahradě procházelo – tak si ho někdy dám. Nejím žádnou doplňkovou výživu, nic.“

### Práce

„Jsem vyučený stolař, nábytkář, bavilo by mě to dělat, ale lezení by šlo do... Mě baví i ty výškovky. Práce je dobrý relax.“

### Cíle

„Lézt a zlepšovat se. Pokud se nezlepšuji, tak mě to nebaví. Jde i o ty pocity při lezení, ale hlavně se chci zlepšovat.“

### Cesty

„Vloni jsem chtěl vylézt hodně těžkých cest, ale nepodařilo se mi to, neměl jsem čas. Hlavně Absolutní vědomí na Beckově mě láká. Dva dny jsem v tom byl a spadl jsem v kroku do dírek za klíčovým křížovým krokem. Dal jsem sedm pokusů. Dva jeden den a pět druhý den. Takže 8b by to mohlo být. Musíš to naběhat. Než to poprvé nějak doležeš, tak vydaš spoustu energie. Je to hodnotná cesta a to čísélko kvalitu té cesty nezobrazí. Než vymyslíš všechny ty finty, potom už to jde, ale napoprvé to vypadá jako 8c. Krásná cesta. I Referendum a Plešaté pány bych chtěl vylézt. První 8b, které jsem vylezl, byl Michael Jordan, ale to se nedá napsat, že to je 8b. Je to krátké a nijak si toho necením. Padal jsem tehdy v Arcu v sedm céčkách. Jdeme kolem a: ‚Co to tu je?‘ Na pátý pokus jsem to vylezl. Ani toho 8c ve Španělsku si tolik necením. Zpočátku jsem v tom padal, pak přišel Ďuro (Repčik), vymyslel mi jinak nohy, a pak jsem se v tom prošel. Cením si spíš dlouhých vytrvalostních osmáček, která jsem vylezl na druhý pokus. A cením si cesty Bascurvil 8a+, na Velké peci (teprve třetí přelez). Vylezl jsem ji v jeden den asi na dvacátý pátý pokus. Už jsem padal stále níž a níž a ještě jsem to dal. Chtěl jsem i ten tamní projekt vyzkoušet (Tadej Slabe), ale nebyly už síly.

Španělsko vloni na jaře bylo ale perfektní. Zaplatil mi to oddíl (CCC BBB, tedy Cabalo Climbing Club Bocianik Banská Bystrica celým názvem. Cabalo je přezdívkou zakladatele a trenéra Jirky Švuba, pozn. autor). A to je paráda, být tam tři týdny, člověk se hodně rozleze.“

### Panter

„Každý rok jsem v něm byl jeden den a letos tři. Takže to není moc, ale pokusů bylo požehnaně. Celkem dobrá cesta, ale cenil bych si víc, kdybych vylezl Kumm Ombo 8b anebo Jogobellu 8a+. Ale to chce čas, je tam potřeba jezdit. Vylezl jsem ještě Skalu 8b. Nejdřív se mi zdálo, že ji dám kdykoli, ale vrchní boulder jsem dal nakonec zázrakem.“

### Bouldering

„Byl jsem v Petrohradu po závodech v Praze, ale tam mě to trochu zklamalo. Zato Labák mě potěšil. Bouldry i stěny. Boulder za 8A jsem ale ještě nezkusil. Jak takový boulder vypadá? Tři chyty a vrchol, moc kroků tam nenačkáš. Já jsem moc v bouldrových oblastech ani nebyl, většinou trénuji na umělých stěnách. Tento rok chci jet do Fontainebleau.“

### Rodina

„Zatím nechci, ale holka mě tlačí.“ (Rozejdeš se, když bude tlačít dál?)

„Ne, založím s ní rodinu. Ale nejprve by musela mít výšku udělanou, takže mám ještě klid.“

### Inzerát

„Hledám sponzora, abych nemusel dělat. Účast ve finále MS zaručená.“

Ptal se:

**Rostislav Tomanec Ziko**

# Cesta nahoru II

## Campus board

Protože už jsem se v minulém čísle zabýval základními tréninkovými postupy, mohu si nyní dovolit přejít rovnou k některému speciálnímu cvičení, jakým je trénování na campusu, které nyní prožívá opětovný boom. Nebudu se zabývat historií vzniku campusu, kterou mnozí z vás znají jistě lépe než já, ale nahoru nikoho neposune, a přejdu k praxi. Předem také musím připojit varování před přeháněním takového cvičení. Není opravdu nutné věnovat tomuto cvičení více než jednu třetinu tréninkové jednotky. Ačkoli nárůst síly je neoddiskutovatelný, nebezpečí zranění je vždy větší než vliv takového nárůstu síly na komplexní zvýšení výkonnosti. S Michalem jsme tento trénink vždy zařazovali jako doplněk na konec jedné fáze, zatímco těžiště tréninku spočívalo v lezení na silovou vytrvalost či vytrvalost, ale výsledný efekt byl přesto značný. Také tímto cvičením není dobré nahrazovat statické visení na lištách, které dobře připravuje prsty pro tréninkovou zátěž, je bezpečnější a rovněž účinné. Ani tomuto cvičení není potřeba věnovat delší čas než dvacet minut třikrát týdně.

**Campusová deska** skutečně nemusí být jenom speciální deskou s řadami různě vzdálených i velkých chytů, ale taky normální nakloněnou stěnou, na které se bouldruje či leze. (Stěna v Havířově na Impulsu je se svou délkou asi osm metrů a sklonem 40 stupňů vlastně takovým ideálním campusem.) Převís campusu je dobré nemít větší než 40 stupňů od horizontály a menší než nějakých 60 stupňů. Chyty jsou nejlepší dřevěné, protože nejméně zraňují prsty. Vhodné jsou tři velikosti. Zhruba na článek prstů takové chyty by měly být využívány co nejméně a nejkratší dobu a jen tehdy, když se lezec cítí ve formě. Na článek a půl anebo dva články prstů a vyložená madla (což je pojem pro každého rozdílný) pro posilování paží a předloktí. Nejvyužívanější budou dvě řady největších chytů, tedy na dva články a madla. To proto, že je hlubokým omylem myslet si, že

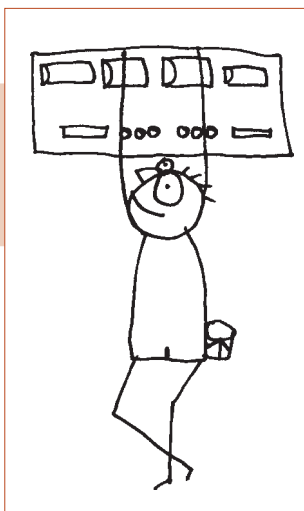

jen na malých lištách sílí prsty nejvíce. **Prsty sílí tehdy, pokud jsou zatěžovány** po co nejdéle dobu, a to tak, aby byly schopny za co nejkratší dobu regenerovat. Což se pochopitelně děje tehdy, pokud se v nich neobjevují drobná poranění a trhlinky ve vazovém aparátu. Jinak řečeno, nesmíme přepínat zátěž, tj. nezmenšovat příliš lišty, či nepřidávat si závaží, zato zvyšovat výdrž na lištách, délku cvičení. Na campusu cvičíme po dobrém rozlezení a rozbouldrování, kdy je tělo zahřáté do závodní teploty. Nikdy ne na závěr „totálně zmrtvujícího tréninku“. **Provádíme sérii přesahů nahoru a dolů po chytech.**

Na vytrvalost děláme kratší přesahy a maximální počet kroků. Pro maximálku se snažíme o co nejdéle přesahy a lépe jenom nahoru, na prsty po menších chytech, na paže po větších. Přestávky delší. Trénink by měl být opravdu krátký, tak do půl hodi-



ny. Je to totiž **nejnebezpečnější cvičení**. Zdůrazňuji, že není potřeba vlastnit speciální desku. Sám nejraději „kampusuji“ na bouldrovcce i na stěně, na které kroužím od třiceti do čtyřiceti kro-

ků anebo jenom čtyři pět dlouhých kroků nahoru. Děláním tří dlouhých kola na závěr tréninku, po němž ještě krátce visím na menších chytech. Nárůst síly tak cítím obrovský, jak v pažích, tak v prstech. Z toho vyplývá, že aktivaci **maximální síly v prstech** cvičím statickými fixy na menších (ale ne nejmenších) chytech, na posilovací desce anebo chytech na stěně. Ne víc než čtyřikrát týdně po dvaceti minutách nejdéle, což znamená, že často jen pět až deset minut! Na skutečně malých chytech aktivuji prsty až před závody anebo těžkými přelety, a to jen velmi krátce, aby si zvykli na tuto techniku úchopu, nic víc. Některé **hodinové visení** v sériích či **shybování** a třeba ještě se závaží na **půlcentimetrových lištách považují za nejlepší cestu do sanatoria**, ale ne k extrémním přeletům. Možná, že na kolmé těžké bouldry je něco podobného potřeba, to nevím a nezabývám se tím. Myslím však, že ne, že daleko lépe sílí odpovídajícím bouldringem. Nevím o Andrejovi, kterého považuji za nejlepšího bouldristu u nás, že by posiloval prsty jinak než bouldringem. Campus board s lištami menšími než na jeden článek prstu považuji za zbytečný, a to naprosto zbytečný. Chyty nebo lišty na desce by měly být samozřejmě oblé a otevřené, tj. neostře, které se drží otevřeným úchopem! Protože **úchop s otevřenými prsty je efektivnější pro silový růst** a odolnější vůči zranění.

Cvičení na campusu by nemělo překračovat čtvrtinu až třetinu celkového tréninkového objemu. Nemělo by se tedy přeceňovat, protože výsledná výkonnost je komplex, ve kterém musí být čtyři složky v rovnováze, tj. **technika, vytrvalost, síla a mentální síla** (lezecká inteligence, psychická odolnost, schopnost koncentrace, motivace apod.).

### Další silový trénink

Hlavní náplní silového tréninku je opět lezení. A to krátkých cest do deseti kroků, středních do dvaceti a dlouhých kolem třiceti a více přesahů. Pro takový trénink vytváříme na bouldrovcce kola. Lezeme stylem ruka noha anebo používáme jako stupy „samořezky“, tj. drobné stupy, které jsou na vruty. Takové lezení nás nutí jednak lépe pracovat nohama, jednak posiluje celé tělo, protože nohy na takových stupech opravdu nestojí samy.



Tréninky rozdělujeme do jednotlivých fází nebo dnů, kdy trénujeme spíše krátkou silovou vytrvalost anebo delší. Není ovšem nutné celý trénink jenom bouldrovat anebo lézt na vytrvalost, ale určíme si dny, kdy ten nebo onen trénink bude převažovat. Vytrvalostní lezení „do bandasek“ po všem, co na stěně je, však zařazujeme vždy na začátek (po rozlezení a rozvíření) i konec tréninku. Trénujeme sílu, proto **volíme stěny se značnou přepislostí** a využíváme hodně také stropy a výlezy ze stropu. V kolmé těžko natrénujeme sílu, leda tak ještě sílu prstů, ale i tu hůře než v převisu, to je snad jasné. Po dobrém silovém lezení nás musí bolet celé tělo, ne jenom prsty anebo předloktí, či nějaký určitý sval. Prsty by neměly bolet vůbec, rozhodně tedy ne další trénink, jinak je

zavedou z cesty. Cílem nesmí být přístup typu „na jaře deset minus a potom smrt“, ale vytrvalé zlepšování a neklesající motivace. Pokud půjdeme v tréninku rozvázně, neunáhleně, čas bude pracovat pro nás, ale pokud budeme spěchat a klást si přehnané, ukvapené cíle, čas se nutně obrátí proti nám! Zranění anebo demotivace a frustrace mohou být takovým neblahým důsledkem nevhodného přístupu nebo přetrénování.

Zabránit tomu má správně a **dostatečné odpočívání**, což je individuální a pocitový faktor. Obecně můžeme říci, že čtyři tréninkové a tři odpočinkové dny v týdnu, by měly být pro každého optimální. Pokud nejsou, je potřeba snížit spíše tréninkové dávky než jejich počet. Po týdenním tréninku by se měly zařadit dva dny odpočinku a střídát týdny se

Trénink vás musí bavit!

Je důležitá **pestrost, rozmanitost, vlastní invence a hlavně chuť trénovat!** Trénink vás musí bavit! Dřina je pro zlepšování nutná, ale jakmile vám přestává poskytovat radost, jděte od toho nebo si jenom ublížte! Motivace se časem opět vrátí a není to nic špatného, že vás na chvíli opustila. Zato je vždy nevhodné se k něčemu nutit přes odpor těla anebo mysli. Takové jednání často přináší nežádoucí následky. Komenského „škola hrou“ není samoúčelným doporučením. Tedy zpestřujeme si tuto hru zvanou trénink vymyšlením zajímavých cest, bouldrů, zdravých – ne přehnaně ambiciózních – soutěží mezi kamarády a čas nám bude příjemně ubíhat a síla přibývat. Zde má své místo také kladení si dílčích cílů pro každý trénink. Co chci přelézt, v čem se ten den zlepšit, což má být přiměřené a splnitelné, aby člověk odcházel s radostí, ne s frustrací či jinak negativními pocity. **Radovat se, radovat!** Nejde mi to, nevadí, fandím a podporuji kamaráda, on mi to příště jistě vrátí. Altruistický postoj myslí vždy uvolňuje síly, potřebné pro zvýšení výkonu, zatímco sobecký postoj jim dveře zavírá. Na to pozor! Pravé sobectví je vždy altruismus, tedy přání úspěchu druhému. „Přejte a bude vám přáno. Dávejte a bude vám dáno.“ – praví bible. To nejsou směšné povídky patřící do zaprášených regálů knihoven, ale návod, jak získat štěstí. A v tréninku výkonnost. Neradostná, uzavřená, mysl nemůže vydat potřebnou energii tělu, jak dobře vědí psychologové. Tak to je trocha mentálního cvičení na závěr dnešního pojednání. Dobře jej znají a praktikují bouldristé, když pod svými balvany vytvářejí pozitivní, soudržnou náladu. Vědí, jaký to má elektrizující účinek pro výkon a také je to jeden z důvodů, proč bouldering dnes tolik přitahuje a proč se u něho lezci cítí dobře. Je to přátelská a vzájemně povzbuzující atmosféra. Psychologicky mentální naladění na stejné kladné pocitové napětí vyvolává rezonanci a zvyšuje tak energii všech zúčastněných. Buďme proto dobrými psychology sami sobě! **Fyzický výkon není od psychiky odloučen, nýbrž je psychickým naladěním podmíněn!**

Hurá na trénink!

**Rosta Tomanec Zico**  
dokončení příště



tento stav signálem, že něco nejde správně. Také pokud bolí výrazně určitá svalová partie, musíme upravit a zmírnit některé pohyby anebo se trochu věnovat posilování této svalové skupiny přiměřeným shybováním či jinak. Přitom však nevynechávat samotné lezení, pouze snížit nevhodnou záťaž!

**Učte se trénovat!** Na tomto místě zdůrazňuji: **O tréninku musíte neustále přemýšlet, analyzovat.** Nelze jen slepě kopírovat nějaké návody, je nutné chápat duchem i rozumem. **Učit se ze sebe sama, nemusí** a ani nebude **vše fungovat stejně jako u kamaráda!**

Sokratovo „poznej sám sebe“ platí obecně, a proto nutně i v tréninku. To se děje zkušeností a zkušenosti se nabírají časem. Tedy **buďme trpěliví!** Uměření. Držme své touhy na uzdě, jinak nás

třemi a čtyřmi tréninkovými dny. Pokud je to trochu možné, **trénujte na dvě fáze!** Dopoledne třeba bouldering, večer vytrvalost. Jiný den dopoledne posilování a odpoledne vytrvalost anebo dopoledne vytrvalost a odpoledne rozlezení a campus či visení na lištách a shyby. Takové detailní rozvržení se musí naučit ordinovat každý sám. Nerad uděluji přesné rady, to nepovažuji za dobré. Raději sděluji informace o metodách, jež jsem sám vyzkoušel a které si každý může ověřit na sobě a vybrat z nich ty, které vyhovují jeho individualitě. Tady platí ony fráze: „Shybuješ a zlepšuješ se při tom? Tak shybuj!“ No a přestaneš-li se zlepšovat, vyzkoušej tedy taky něco jiného. Samozřejmě, je hloupost si myslet, že někoho může dostat nahoru jedno speciální izolované cvičení, to nemůže.

# Nad vánočkou s mistryní světa

Je těsně po Vánocích, konec roku se blíží, krásná to příležitost trochu zavzpomínat a zhodnotit si pomalu končící rok 2003. O tom, jaký byl pro české sportovní lezení jsme byli pravidelně informováni na stránkách Montany, a tak většinou lezců jistě neunikl titul mistra světa Tomáše Mrázka! Ojedinelý a historický úspěch v „dospěláckém“ lezení! V jeho lesku poněkud unikají pozornosti i další, neméně hodnotné úspěchy českých lezců, a to především v mládežnických kategoriích. Málokoho zasvěceného již překvapí „hromadný“ zisk titulů „mistr Evropy“ z neoficiálního Mistrovství Evropy v Ravenně, nějaké ty medaile z Rock Junior v Arcu, či bodovaná umístění v Evropském poháru mládeže. Letos se k těmto již očekávaným úspěchům přidal další, na který může být české sportovní lezení právem hrdlo! Mladičká, teprve 14letá brněnská naděje Silva Rajfová získala na zářijovém Mistrovství světa v bulharském Tarnovu prestižní titul mistryně světa v kategorii do 15 let! Po Mrázovi je to tak již druhý český mistr celé planety a shodou okolností rovněž z Brna!

Brnu a okolí se v letošním roce opravdu zadařilo! Vedle mistrů světa Mrázy a Silvy jsou zde i další zářící či vycházející hvězdy a hvězdičky českého climbingu. Nechci na nikoho zapomenout, ale pár jmen musím uvést. Věrka Kotasová, Lucka Rajfová, Terka Kysilková, Helča Lipenská, Sylva Nagyová, Tomáš Svišť Pilka, Pólo Kořan, Radek Souček, Martin Fojtík – ti všichni patří neodmyslitelně do špičky českého sportovního lezení! A z těch nejmladších následovníků našich mistrů nelze přehlédnout dvojčata Čermákovíc a především mladého Ádu Ondru! A něco se mi nedávno doneslo, že snad i mladší z bráchrů Huberových je původem z Brna.

Příčin úspěchů brněnského lezení je jistě víc a vydaly by na obsažnou vědeckou práci na téma „tréninkové metody“. Většina současných lezců z moravské metropole ale myslím především navazuje na „průkopnickou“ práci s mládeží jedné z největších (a to obrazně i fyzicky) postav brněnského lezení Honzy Drobka Krcha. Jeho obřima rukama prošly desítky mladých lezců, mezi nimi i takové perly českého lezení jako Bára Stránská a další a další. Svůj velký díl na brněnských úspěších má jistě i nestárnoucí Ruda Tufi Tefelner a když se k tomu připočte ještě nová stěna Rajče, která svými parametry vyhovuje především vytrvalostnímu tréninku sportovních lezců, tak začne být celkem jasno, proč Brno v současnosti vládne „překližce“!

Ale zpět k naší nejmladší mistryni světa.



**Silva Rajfová** se narodila 25. 9. 1989, v současnosti studuje 1. ročník sportovního gymnázia Ludvíka Daňka v Brně. Je členkou reprezentačního výběru ČR, oddílová příslušnost Sokol Brno 1, Rajče tým.

Úspěchy do roku 2002: Několikanásobná juniorská mistryně ČR, vítězka Českého poháru v juniorských kategoriích, vítězka mezinárodních závodů mládeže v Itálii (Ravenna, Arco), mistryně České republiky žen 2002 v lezení na obtížnost.

Rok 2003: 1. místo na Mistrovství světa juniorů kat.B a celkově 1. místo v Evropském poháru juniorů 2003!



Pěkná vizitka této mladičky reprezentantky. A kdo se za ní skrývá? To vám poodhalí ona sama ve vánočním klábosení nad vonící vánočkou...

## Bilbá otázka hned na úvod: Baví tě lezení?

Samozřejmě že baví, jinak bych to nedělala.

## Přiznám, nic jiného jsem ani čekat nemohl. A další sporty který děláš?

Závodně synchronizovaný bruslení. Jsem ve starších žákyních a juniorkách i mistryně republiky. S juniorským týmem jezdím i na Světové poháry. Závodila jsem i v atletice (*delší tratě, překážky, výška*), ale to už jsem z nedostatku času opustila. Jinak rekreačně dělám všechny možné další sporty.



## Máš to docela pestrý! Co škola a tvoje další vzdělávací plány?

Chodím na Sportovní gymnázium a chtěla bych jít studovat na práva, to je ale ještě daleko.

## Vědí spolužáci že máš ve třídě mistryni světa a jak je to bere?

Vědí. Jsou všichni sportovci, a tak to docela oceňují. Do třídy se mnou chodí i další lezci jako sestry Čermákovy a Martin Stránilík. Tahle škola se dobrými výsledky přímo chlubit!

## Kolik závodů absolvuješ za rok u nás a v cizině?

Lezeckých asi tak 10 a bruslařských tak 6, to je přibližně.

## To je celkem dost, stíháš mimo sportu i jiný výtěž, kultura, četba, kluci?

Jestli je kulturou myšleno i kino, tak to stíhám. Byla jsem ještě v poslední době na muzikálu na ledě Romeo a Julie a na prodloužený z tanečních ségry, což byl taky kulturní zážitek (*smích*). Knihy čtu občas, teď se těším na nový díl Harryho Pottera. Ráda jezdím na koni a na snowboardu. Baví mě gymnastika a počítače. S klukama chodím na bouldery. (*Omlouvám se, ale žádný další zajímavůstky na toto téma jsem ze Silvy nevydoloval...*)

## Tedy, nenudíš se! A k tomu tréninková dřina. Trénuješ ráda? A jak vlastně vypadá tvůj tréninkový týden, měsíc, rok... To by zajímalo nejednoho „ošetřovatele“ talentovaných dětí.

Trénovat mě někdy baví, někdy ne, podle nálady. Trénuju se vším všudy (i bruslení, gymnastika, balet...) 6 dní v týdnu, v létě mám 2 měsíce volno z bruslení a v zimě 1 a půl mě-

síce volno z lezení. Popsat trénink by bylo dost složité.

**No, moc jsi nám toho z vaší tréninkové knihy neodtajnila, tak nám alespoň „práskni“ s kým trénuješ a kdo tě na tréninku nejvíc „dusí“?**

Lezu většinou se ségrou. Při tréninku je na mě přísnější máma. Táta se zase víc „vyřadí“ při závodech, kdy nám neodpustí žádnou chybičku!

**Motivuje tě tvůj mistrovský kolega Mráza, nebo někteří jiní světoví lezci?**

Když jsem byla menší, byla mým vzorem ségra Lucie, chtěla jsem vylézt to, co ona. Dnes se mně líbí jak leze Muriel Sarkany. Mráza mě vážně dost motivuje, na vlastní oči vidím, že nemusím žít ve Francii a nemusím mít super nejlepší podmínky a přesto to jde být nejlepší na světě.

**Když jsme tak nakousli tvou starší sestru, tak jak snášíš, že lezeš, hlavně na obtížnost, lépe než ona?**

Tuto záležitost řeší zvýšeným přísunem travin, hlavně sladkých. Leze ale líp bouldery, tak u nich možná časem zůstane. Ne, vážně, poslední dobou mně hodně pomáhá na závodech a s přípravou. *(Mohu potvrdit! Vloni v Ravensně měla i Lucčina zodpovědná péče o naše nejmladší zásluhu na zisku několika titulů a cenných kovů.)*

**Tady si dovolím malé odbočení a pár řádků věnuji starší „švici“**

**Lucka Rajfová** (20. 12. 1986) studuje sportovní gymnázium, je členkou Sokola Brno 1 a Rajče týmu. Sponzorsky se o ni starají Triop Zlín, Ocún, Rajče a rodiče. Největší úspěchy dosáhla v bouldrových závodech: vítězka Českého poháru 2002 a 2. místo na MČR žen 2002 a 2003. Závodí od šesti let, dále se věnuje synchronizovanému bruslení (žákovská a juniorská mistryně republiky), mezi její největší koníčky patří jízda na koni, snowboard, hip hop, gymnastika, kino. Tedy taky žádná nu-

da! Na skalách má několik 7c RP. Více o obou sestrách na [www stránkách Rajče](http://www.stránkách.Rajče).

**Bouldering je v současné době na špičce zájmu lezců, kterou disciplínu bys ty volila jako svou nej?**

Moje pořadí oblíbenosti: obtížnost, bouldering, rychlost. Nevyhýbám se ničemu, myslím si, že dobrý lezec by měl aspoň trochu umět všechno.

**A pojďme k překlíže. Tvá nejoblíbenější stěna v ČR a v zahraničí?**

Na prvním místě přece Rajče *(to jsem si zase naběhl!)*, pak Arco a Ruzyně. Chodím taky ráda do Freesportu (tam a na Rosničce, kterou už zrušili, jsem začínala) a líbí se mně v Boulderbaru v Praze. Nádherná stěna byla v Chamonix na MS dospělých, tam jsem se byla ale jen podívat.

**Jaký máš ráda cesty – vytrvalost, boule, škrabky?**

Polovytrvalostní, polopřevislý, raději škrabky, ale úplně nejradši mám velký madla.

**Tak ty madla, ty chápu, ty já taky rád. A co páni stavěči, máš nějakého oblíbence?**

Je mi jedno kdo staví cesty, nikoho vysloveně oblíbeného nemám.

**Jak snášíš cestování po zahraničních závodech, to dlouhý cestování?**

V pohodě, s bruslením jsem zvyklá jezdit na závody autobusem někdy i přes 20 hodin. Baví mě poznávat cizí země, v Evropě už jsem byla skoro všude.

**To je ve čtrnácti letech moc příjemný. Zkus teď vybrat nejlepší letošní závod u nás a za hranicemi.**

U nás se mně líbily závody ČP v Teplicích nad Metují (1. místo po superfinále s Terkou Kysilkovou), měly skvělou atmosféru. V cizině pak Mistrovství světa juniorů v Bulharsku. Bylo perfektně zorganizované a bylo tam hodně kamarádů a přátel.

**Díky za nahrávku – jaké máte vztahy se soupeřkami na Evropských pohárech a co reprezentační kolektiv mládeže?**

Všichni jsme docela v pohodě.

**Stručný a jasný. Na dětských závodech, kterých ses zúčastňovala od 5 let, tě už moc nevidíme. Je velký rozdíl mezi nimi a závody dospělých?**

Všeobecně je na dospěláckých závodech více nervů.

**Máš taky někdy „nerva“?**

Myslím, že mám pevný nervy, ale před prvníma velkýma závody jsem docela nervózní, pak už je to dobrý. Pomáhá mně, když si před startem v duchu zpívám (falešně).

**Co děláš, kromě falešného zpěvu, v izolaci a jak vás teď berou starší „baby“?**

Starší holky nás berou, už jim nevadíme a myslím si, že jsou rády, že mají alespoň nějakou konkurenci a nezavodí tam dvě mezi sebou. V izolaci dělám blbiny s mládečkama. *(Bohužel, opět žádné podrobnosti...)*

**Kdybys mohla jet jen na jedny jediný závod v roce, které by to byly?**

Mistrovství světa.

**Ani jsi moc nezaváhala! Kterého umístění si zatím ve své kariéře nejvíc ceníš nejvíc? To je taky moc jednoduchá otázka. Něco těžšího zkus mi říct, kdo z mladších lezců by mohl podle tebe být tak úspěšný jako ty nebo Mráza.**

Myslím si, že určitě Áda, ostatní moc neznám. *(Áda, to je desetiletý talentovaný Adam Ondra, odkud jinud než z Brna...)*

**Myslíš, že by tě někdy mohlo lezení živit jako Mrázu a další světové špičkové lezce?**

Bylo by to příjemný, ale hodně těžký.

**Ale po tvém titulu na MSJ se musejí sponzoři o vaše dveře prát.**

To nemůžu posoudit, sponzory se snaží



shánět rodiče. Mám zatím Triop, Ocún, Rajče a rodiče.

**To je dobrá kombinace! Vraťme se však k samotnému lezení. Co nejtěžšího jsi vylezla na skalách a navčívuješ ráda těžké cesty?**

Na skalách mám OS 7b, flash 7c, RP 7c/c+, PP 8a. Na webových stránkách Rajčete team, je těch informací více. Cesty nerada navčívuju, když se mně cesta líbí tak zkusím ale i 5 6 pokusů.

**Jak u tebe dopadá překlížka versus skály?**

Raději lezu na skalách, ale tam se nezávodí. A závody mám ráda, atmosféra, kamarádi...

**Při tvém mládí možná další (a slibuju, že fakt poslední) blbá otázka: Co zdraví, šlachy, klouby, záda? Určitě znáš i ze svého okolí pár případů –náciitelych „invalidů“.**

Zatím dobrý.

**Tak to rád slyším. Přispívá k tomu i nějaká speciální strava, nebo jsi „všežravec“ a nepohrdneš nějakým tím bůčkem a čokoládkou?**

Jím snad úplně všechno kromě hub, vnitřností a některých ryb. Sladkůstky ty můžu, taková Zuzka Zbranková ta umí dorty! *(Opět jen souhlasně kývám, Zuzka a její velkovýkrmny na větších akcích jsou vyhlášené!)*

**Jako pískař si neodpustím otázku lezeš i na písku? A co strach při lezení?**

Na písku lezu, ale nevyvádím na prvním, neumím tam zatím dobře jistit. Při lezení se nebojím, jen v těžké cestě, když jsou nýty moc daleko.

**Je těsně po Vánocích, tak neunikneš: pomáháš mamce s pečením?**

Mamka nepeče, nestíhá, ale já chodím pomáhat s pečením k tetě a docela to umím. A vaření mě vůbec docela baví.

**Dobrá zpráva pro budoucí nápadníky! A co ježíšek? Že by taťka postavil vlastní stěnu pod stromček?**

Vlastní stěnu ani nepotřebujeme, máme přece Rajče *(pro Nebrňáky: Rajče = Raj – Rajf, če – Čermák, duchovní to otcové této super*

*stěny)*. Mám to na ni a na některé bouldrovky v okolí asi 5–10 minut chůze, takže doma místo pokojíku bych ji nechtěla. K Vánocům jsem dostala většinou dárky „měkoše“, tj. oblečení, ale pak i „tvrdoše“, flower stick, to bude dobrý do izolace.



**To aby se už soupeřky začaly bát! Budeš jim zpívat a ještě mlátit hůlkama! No, pojďme raději k těm hračkám. Máš nějaký oblíbený plyšák, který ti přináší štěstí?**

Na lezení malou opičku, na bruslení soba. V bruslení máme taky ještě několik týmových talismanů, třeba i kliku od dveří.

**A co nějakou živou havěť, když pomínem ségru, doma máte? Někajého psíka, hada, pavouka či krokodýla?**

Bohužel ne, mamka po našich „úspěšných“ chovatelských pokusech s rybičkami, želvičkami, papoušky, křečky... *odmítá doma jakékoliv zvíře.*

**Takže veterinářka z tebe asi nebude, a tak co ostatní plány a cíle? Někde jsem četl, že chceš vyhrát Mistrovství světa. Tak to už máš splněno a co dál, a nejen v lezení...**

Zopakovat podobnou sezónu jako byla ta letošní, ovšem obhajoba je vždycky těžší, chtěla bych taky vylézt 8a +, 8b a do budoucna jak říkají missky „světový mír“!

**Tak to jsi mě docela dostala a nezbyvá než tobě a nám všem popřát, aby to dopadlo!**

Díky za příjemné posezení!

**Ale i přes tu krásnou vánoční atmosféru si neodpustím na závěr pár rodinných drbů. A jelikož se Pavla, pro jeho medvědí sílu, tak trochu bojím, předkládám rodinnou sebekritiku v nezměněné formě, přímo z úst paní domu:**

**Pavel:** Začal lézt v 16 letech, předtím i závodně plaval (i v průšvících). Lezl hlavně v Českém ráji, na Suškách, v Prachově. Nejtěžší vylezenou cestu má Xa v Sasku. V horách se mu povedl v roce 1987 prvovýstup v Himálaji na horu Shiviling, za který byl oceněn Výstupem roku s hvězdičkou. Teď už leze na nervy hlavně mně,



ale přesto se svou váhou kategorií dokáže vylézt i 7a. Rád běhá, jak na běžkách, tak na silnici a v terénu. Chystá se i na maraton v New Yorku.

**Simona:** K lezení jsem se dostala už jako stará šumavská větev až ve 23 letech přes Pavla. Hrozně se bojím, lezu jen na druhým konci lana, na prvním jsem ale letos vyvedla svou první cestu v životě obtížnosti 4. Líbí se mně ale tento styl života, kamarádi a tak vůbec. Od malička krasobruslím, teď dělám trenérku synchronizovaného bruslení, trénovala jsem i sólo a mýma rukama prošla i pozdější mistryně světa Radka Kovaříková. Absolvovala jsem FTVS v Praze a mám ráda všechny sporty snad kromě míčových *(šikovnost Simči pro sport jsem si sám několikrát ověřil, pěkně nás drtila v petánque!)*. Ráda cestuju a co se týká trénování, tak úplně nejhorší je trénovat vlastní děti a nota bene v období „růstu“. Já podle nich v lezení jen neustále kibicuju a vůbec tomu nerozumím. No co se dá dělat.

Jinak docela normální rodinka s docela normální mistryní světa!

A tak nejen rodiče Rajčků, ale všem přeju hodně štěstí a nějakou tu kliku od dveří do roku 2004 i let následujících!

**Houmy**

## Komise alpinismu ČHS vyhláší „Výstupy roku 2003“ v následujících kategorích:

### VÝSTUP ROKU V KATEGORII STŘEDNÍ HORY – SPORTOVNÍ CHARAKTER:

*Tofana di Rozes* – „CZECH DIRECT“ (Dolomity, Itálie); prvovýstup kl. 9+ RP UIAA, 6.–7. 8. 2003

T. Sobotka, L. Mázl, O. Beneš; Vysoce obtížný prvovýstup vytvořený v duchu pískovcových tradic, kladoucí velké nároky na technickou i psychickou stránku lezce – obtížně zajištělný v lámavé skále, tzv. „morálový“.

*Tofana di Rozes „DREAM OF TOFANA“* (Dolomity, Itálie); prvovýstup kl. 9+/10– RP UIAA, 9. až 10. 8. 2003

T. Sobotka, L. Mázl, O. Beneš; Prvovýstup nejvyšší klasifikace vykonaný českými lezci, skutečně nový pískařským stylem „zdola“.

Oba výstupy na Tofana di Rozes byly uskutečněny těsně po sobě a oba jsou po psychické i lezecko-technické stránce na vysoké úrovni.

### VÝSTUP ROKU V KATEGORII STŘEDNÍ HORY – BIGWALLOVÝ CHARAKTER:

*Pik October (3850 m)* – „OCHTOKUROVA POBEDA“ (dolina AK–SU, Pamiro-Alaj, Kyrgystán – Batkenská oblast); prvovýstup kl. 8+/9– UIAA, 10.–19.7. 2003 M. Holeček, D. Šťastný, O. Vašek; Vynikající prvovýstup zkušených harcovníků velkých stěn. Dlouhá cesta vysoké obtížnosti v odlehle části tádzicko-kyrgyzstánského pohraničí. Hodnota výstupu je násobena odloučeností od civilizace a nebezpečím válečných konfliktů v této oblasti.

### ČESTNÉ UZNÁNÍ V KATEGORII STŘEDNÍ HORY – SPORTOVNÍ CHARAKTER:

*Cima Ovost* – „AKUT“ (skupina Tre Cime, Dolomity, Itálie); kl. 10– UIAA, 15. 7. 2003, vylezeno stylem RP team kromě 2 délek Dušan Janák, Stanislav Hovanec; Těžká cesta vylezená nastupující lezeckou generací v dobrém stylu (RP s výjimkou 4. délky PP a 5. délky RK). Cesta od Kurta Astnera vede v pravé části Cimy Ovost mezi Střechou světa a Šepotem květů od T. Grosse. Prvních 300 m cesty je převislých, obtíže kulminují na 10. délce obtížností X.

V ostatních kategoriích nebyly oceněny žádné výstupy.

### Reprezentační družstvo pro rok 2004

„A“ družstvo:  
Marek Holeček, Tomáš Sobotka, Václav Šatava, David Šťastný, Dušan Janák, Pavel Jonák

„B“ družstvo:  
Tomáš Rinn, Jan Kreisinger, Tomáš Zákora, Radek Lienert, Jan Doudlebský, Luboš Mázl, Jitka Kuhn-Gaberová, Ondřej Beneš, Jakub Cicvárek.

Mohou být zařazeni ještě další lezci s odpovídající výkonností.

### Skialpinismus

#### Komise tradičního skialpinismu ČHS vyhlásila nejhodnotnější výkon ve skialpinismu za rok 2003.

Cenu za nejhodnotnější výkon ve skialpinismu za rok 2003 získal Mirek Heczko z Frýdlantu nad Ostravicí, za sjezd z kóty 6.200 m který uskutečnil při pokusu o výstup na Dhaulágirí II.

Čestné uznání pak David Síma, Simon Budský a Tomáš Kolář z HO Tigi-shu a Banky Praha za sjezd z výšky 4 800 m uskutečněný při sestupu z dosaženého vrcholu Demavand v Íránu.

#### Komise tradičního skialpinismu ČHS - kalendář akcí na rok 2004

(Termín; Název akce;  
Organizátor; informace)

■ Únor, klouzák; Chamonix, extrém; HO Vítkovice; Pavel Vontor, Vítkovická 6 Ostrava 1

■ Březen 19.–22.; Rally „Taury“; ČHS; René Bulíř, Na pískovně 650 Liberec 14

■ Květen 7.–10.; Setkání skialpinistů Rauris – Rakousko; VHK Liberec; René Bulíř

■ Prosinec 3.–5.; Seminář Klínovec, Krušné hory; HO Slovan K. Vary; Robin Baum, Krymská 21 K. Vary

ČHS, Atletická 100/2, pošt. schránka 40, 160 17 Praha 6 – Strahov  
tel./fax: 220 513 697, tel.: 233 017 347  
e-mail: info@horosvaz.cz  
http://www.horosvaz.cz

Podrobnosti na webu ČHS:  
<http://www.horosvaz.cz/skaly/view.phtml?id=669>

#### Český pohár ve skialpinismu 2004 – kalendář (Termín; Název akce; Organizátor)

■ 10.1. Noční závod; Pec pod Sněžkou – Krkonoše; SK SKIALP Pec pod Sněžkou

■ 24.1. Javorový vrch – Beskydy; SK SKIALP Beskydy

■ 07.2. O dřevěného Krkonoše; Rokytnice nad Jizerou – Krkonoše; TJ Spartak Rokytnice n.J. Alpin club

■ 21.2. Strážné 2004; Strážné – Krkonoše; Horská služba Vrchlabí

■ 07.3. Červenohorské sedlo – Jeseníky; SAK HS Orlické hory

■ 20.–21.3. Žiarska dolina – Slovensko; SK Žiarská dolina

■ 28.3. Rally Krkonoše 2004; Špindlerův Mlýn – Krkonoše; Ski Alp Club Špindlerův Mlýn

■ 24.4. Zakopané – Polsko; Zosia Bachleda  
Podrobnosti na webu ČHS:  
<http://www.horosvaz.cz/souteze/view.phtml?id=671>

#### Stredoevropský pohár ve skialpinismu 2004 – kalendář

(Termín; Název akce;  
Organizátor)

10.1. Noční závod; Pec pod Sněžkou – Krkonoše; SK SKIALP Pec pod Sněžkou

20.–21.3. Žiarska dolina – Slovensko; SK Žiarská dolina

24.4. Zakopané – Polsko; Zosia Bachleda

Podrobnosti na webu ČHS:  
<http://www.horosvaz.cz/souteze/view.phtml?id=670>

## Výroční zpráva VK Vysočina

### Pro větší informovanost lezců o dění na Vysočině jsem se rozhodl sesmolit pár řádků o činnosti naší mladé vrcholové komise.

V loňském roce, v lednu 2003, jsme si na schůzi VK Vysočina ujasnili priority na skalách, zejména vzhledem k našim (nejen materiálovým) možnostem. (Do zápisu z jednání můžete nahlédnout na internetových stránkách: [www.zdarskevrcy.cz/horolezectvi](http://www.zdarskevrcy.cz/horolezectvi).)

Jako hlavní úkol před námi byla výměna uvolněných borháků za lepených špatným lepidlem v roce 2002 na Drátníku a Paseckých skalách. Hned v dubnu, jak nám začalo prát počasí, jsme borháky vyměnili. Na tuto akci sestrojil V. Těšitel trhačku, která nám velice pomáhala při vytahování špatných borháků tak, aby se dal použít stejný otvor. Tímto „Těšovi“ ještě jednou děkuji.

V Montaně č. 4/03 napsal jakýsi Orlik hrůzostrašnou historku z Drátníku o borháku vytaženém rukou. Je zajímavé, že nikdo nic takového nenahlásil, zvláště když tito lezci byli pod vedením instruktorů. Po uveřejnění článku jsem šel borháky zkontrolovat, ale nic podezřelého jsem neobjevil. Proto tuto informaci považuji za nepravdivou. Bylo-li tomu jinak, rád se nechám přesvědčit, ale objevil-li někdo něco takového, měl by nejprve takovou věc nahlásit příslušnému správci oblasti nebo VK, než někoho neprávem pošpiní před veřejností, kterou zároveň vyděsí.

Dále jsme pokračovali ve výměně borháků v květnu na Paseckých skalách na Pecnu a v červenci na Pernštejně (zde je do konce června zakázáno lezení).

V loňském roce byl také vyhlášen ČHS grant na údržbu skal. Zažádali jsme proto o materiál na přejištění zbytku Drátníku a Čtyř palic. Díky oddílům, které pro náš požadavek hlasovaly, jsme se s naším požadavkem umístili na prvním místě. Bohužel jsme grantový materiál v roce 2003 neobdrželi.

Část borháků, které jsme měli k dispozici, byla použita na bezpečné slaňování a dobírání na ostatních skalách Vysočiny. Šlo o Čtyři palice Tvrz, Malínské skály Výspa, Srnčí věž, Zkamenělý zámeček a Pivovar, Štarkov Velká



a Prostřední věž, Rybenské perníčky a Rozštípenou skálu.

Zbylé borháky jsme použili na přejistění starých kruhů na Devíti skalách, také zde jsme osadili slaňáky. Dále jsme zde po odhlásování odstranili několik nýtů z dojišťování dřívějších cest, kdy nebyl brán ohled na možnosti přírodního jištění. Celkově jsme při údržbě skal odpracovali asi 130 hodin, během kterých jsme vyměnili či osadili 89 borháků.

Během roku probíhala i jednání se správou CHKO Žďárské vrchy, kterého se za ČHS zúčastnili pánové Hejtmánek a následně Weisser. Jednání vyvolala správa CHKO, která k nám měla několik nepřijemných výtek. Mluvílo se o Černé a Pohledecké skále, Čtyřech palicích a Milovských perníčkách. Pokoušeli jsme se o zařazení těchto skal mezi skalní útvary se zákazem lezení na jarní měsíce. Hlavním tahounem těchto jednání se stal Pavel Jonák, ale přes veškerou snahu o věcné argumenty se nám tyto skály zpřístupnit nepodařilo. Během listopadu nechala správa CHKO odstranit jištění z Černé a Pohledecké skály. VK se na odstraňování jištění odmítla podílet. V současné době se správa CHKO snaží úplně vyloučit tyto dvě skály z celkového přístupu veřejnosti.

Na Čtyřech palicích jsme žádali o zpřístupnění některých lezeckých cest na Děvín (Panoptikum až Dívčí válna) a Tvrz (Stopař až Medřičan). Dále na Milovských perníčkách na Cestáře (Mušší až Taktická), kde je lezení také zakázáno. Na tento požadavek se zástupci CHKO tvářili přívetivěji, s podmínkou, že by zde byl sestup slaněním. Ovšem dosud nebyla uzavřena nová smlouva, takže zatím zůstává vše při starém.

Po upozornění správou CHKO byly během října na skalách obnoveny lezecké značky. Řiďte se těmito značkami a předcházejte problémům s ochranáři. Na Čtyřech palicích a Milovských perníčkách značkování prozatím provedeno nebylo.

Závěrem bych chtěl poděkovat všem členům Vrcholové komise, i všem, kdo se podílel na údržbě skal.

Takže pěkné polezení v roce 2004 a to nejen na skalách Vysočiny přeje

**Jarda Juda,**

předseda VK Vysočina  
Velká Losenice, 1.1.2004

## Nové trendy v Tatrách

Tož tak zme sa zase raz vydali na, aspoň podle našich plánovaných záměrů, zajímavý výlet do Tater. Minule nám to moc nevyšlo, z celého lezeckého zájezdu se stala nejzajímavější cesta vlakem, zase jsme museli konstatovat, že než vlakem, tak to radši vůbec. To méně zajímavé pak už tvořilo jen vystrkování nosu zpod šutru a zjišťování jestli jen prší nebo už zase leje. Na to všechno se nám podařilo vylézt dvě cesty, obě vylepšené lezením po mokré skále a slaňováním v dešti, větru a mlze. Kdo zažil, ten zná, já to hodnotím jako na babu dost dobrý výkon, a myslím tím lezení i tu cestu vlakem, takže: „Díky, Kateřino!“

Na tomto dalším výletu jsme si chtěli konečně trochu spravit chuť a eventuálně něco vylézt. Volba padla na Zelené pleso a lákovou cestu v severním Kežmaráku Direttissima od pana Pochylého a spol. Tentokrát jsme v klidu cestovali autem, pohodu nám rušili akorát kamikadze, kteří si pletli levou a pravou stranu a nekompromisně se při předjíždění kolon řtí-

li velkou rychlostí v protisměru. Vypadá to na nějaký nový sport na slovenských silnicích, asi něco na způsob kdo s koho, a možná přitom zúčastnění i řvou „Banzail!“. Ale přežili jsme a s trochu pocuchaným morálem jsme se docela začali těšit na klid a pohodu v horách, ale to jsme se setsakra zmýlili.

Na chatu jsme dorazili v pátek ráno, a že se půjdeme do něčeho rozhybat. Nejbliž byla severní stěna Kežmaráku s cestou Stanislavského. Vypadalo to, že tam moc lidí není. Ale když jsme dorazili pod kotel, ukázalo se, že ve Weberovce lezou dvě dvojky a na hraně jedna. Jarda s Editou šli do hrany a my chvíli počkali a pomalu vyrazili do komína. Dvojku před námi jsme rychle dohnali, což jsme možná neměli dělat. Najednou kolem nás začaly lítat nějaké věci, pak jsme poznali kameny, ulamující se pod nohama těch před námi.

Dlouho se nějak nemohli trefit, tak potom zkusili těžší kalibr. Při přelézání asi nejtěžšího místa v cestě, převisu nahoře, se práskli a druholezec zabral za lokr veliký jak menší kufr, a vyletěl s ním. Sám zůstal viset, ale šutr dopadl asi metr a půl od štandu pod převisem, na kterém

jsem si v relativním klidu hověl. Byla to rána, zakouřilo se, trochu jsem se lekl a nekontrolovaně vypustil směš nepublikovatelných slov o lidech, kteří přijedou ze skalek do hor, neví, co je tady čeká a ohrožují životy své i ostatních. Být pod námi lidi, měli by to za sebou. Byli to ale Slovinci, tak jsem si řek, že asi nemají takové kvalitní instruktorské kursy jako u nás a v duchu se jim za nadávky omluvil. Pak se do nás ještě snažili strefit nějakýma skobama, ale to už byly maličkosti. Po slanění dole jsme jim to železo pak poctivě vrátili. Myslím, že jsme udělali chybu i my, že jsme šli pod nějaké lezce, ale Weberovka bývala dost slušná túra, chodívali do ní už celkem zkušené lezci.

Podle mě s nově vynýtovanými štandy si lidi myslí, že hory jsou tak trochu větší skalky a lezou bez zkušeností s orientací a pohybem v neznámém, někdy rozbitém terénu. To byl první den. Druhý den jsme vstali v šest hodin, s tím, že to je dostatečně brzy, a hnali se za naším cílem, Direttissimou. Málem nám ale oči vypadly z důlků, když jsme viděli v kotli asi pět dvojek, čtyři ve Weberovce a jedna nějak divně zleva nalézala, podle jejich slov do Direttissimy. Sedli jsme si v kotli trochu bokem kvůli kamenům a čekali až trochu odlezou, že to jako zkusíme. Měli jsme dojem, tentokrát to byli Češi, že se derou nějak moc doleva, ale neřkali jsme nic. Mezitím zespodu přišli ještě tři Maďaři a mířili do levého Ypsilonu. Po nějaké době jsme se rozhodli přejít vpravo k nástupovému štandu, že jako půjdeme. Sotva jsem vyrazil, zastavil mě nějaký divný zvuk.

Podíval jsem se vzhůru a s hrůzou zjistil, že se přímo na mě řtí druholezec z české dvojky i se šutrem, velkým tentokrát jako větší kufr. Nestučil jsem se ani po..., ani zařvat a rychle se rozpohyboval zpátky doleva. Klučina se zhoupl v laně, šutr dopadl na místo, kde jsem stál, rozbil se v oblaku prachu a zmizel dole pod stěnou.

Sedl jsem si, rozvíbrovaly se mi nohy a šlo to ven. Neudržel jsem se, a přes vrozenou slušnost vypustil něco o tom, že to stojí za hovno, o diletantské přípravě na túru, o lidech, kteří mají nákras, jsou schopni třeba lézt za devět, ale nemají ani trochu páru, kde třeba cesta začíná, kudy vede ani o pohybu v nebezpečném terénu. Podle mě borec určitě pořádně zabral, jak je zvyklý ze skalek a překližky, a neuvěřitelně, on tam byl lokr v hlíně, a už se jelo. Tentokrát jsem slova přímo adresou-



val, kromě toho i sobě, že se nepoučitelně zase někde sereme pod nějaké „lezce“. Pak se to začalo sypat i pod Maďarima v Ypsilonu, to jsme už rychle vyklidili pole, ono se už nebylo kam schovat. Lezli jsme pak sami ve stěně vpravo od hrany Weberovky, ani nevěděli co, tloukli si své skoby a už v klidu poslouchali, jak tam vedle pořád něco lítá. Takže i druhý den skončil celkem šťastně, spokojení jsme si z túry odnesli jen malou koktavost, načaté trenky, zpoceně ruce a roztřesené nohy. Večer jsme opět ulehli pod kámen, tentokrát se záměrem nic neponechat náhodě, přípravu vstávat v 05.00 hodin. Už to sakra musí vyjít, říkali jsme si, protože tak brzy jsme vstávali jen do Comiccio na severních Cimách Lavaredo. A na takové návaly jsme v poslední době v Tatrách zvyklí nebyli. Ale opět opak byl pravdou.

V době, kdy jsme vstávali, tj. v 05.00 hodin, okolo bivaku profrčeli dva maníci už v sedácích a helmách, a když jsme na ně křičeli do čeho že jdou, odpovíděli, že do Superdrettisimy. Ksichty se nám protáhly, byli jsme zase v háji i s brzkým nástupem. Superka má s Diretkou společné spodní délky, zase to smrdělo průserem. Pomalu jsme se nachystali a začali se loudat nahoru, abychom jim dali potřebný náskok. Ale všechno bylo zase jinak, když jsme vylezli do nástupového kotle, byli ještě dole v sandálech a vypadali trochu zmateně. Poučen předchozími zážitky, jsem se jich zeptal co se děje. Vylezlo z nich, že jsou to Poláci, mají jenom schéma cesty a neví, kde je nástup. Na dotaz jestli už někdy lezli na horách se na mě jen divně podívali, tak jsem radši už nic neřikal. Hned dole se jim pak seknul frend, tak si tu délku pěkně vychutnávali, nám se znovu protahovaly už tak protáhlé ksichty. Ale trpělivě jsme čekali, protože vyvrcholení teprve mělo přijít. Zespodu se blížili další lidi a hned ke štandu.

Na dotaz do čeho že chtějí jít, zazněla odpověď, že Drettisimu. Polilo mě horko a slušně jsem je upozornil, že jsou až třetí. Odpověď, tentokrát slovensky, zněla, že to je jedno, že lézt se dá všude i současně, volných směrů je spousta a začali nám jmenovat nějaké další cesty. Prý nevdá, když se tam pohybuje víc lidí a je jedno, jestli jsou nad sebou. To bylo už moc i na mě, tak jsem radši začal lézt první délku. Prvovezec ze slovenské dvojky se nenechal rušit, dal si čepici kšilttem dozadu, zapnul si na sedák pár exprese a friendů a už to hrnul nahoru Weberovkou. Postu-

poval rychle a po druhé délce natraverzoval do Diretky vedle Poláků, kteří lezli trochu vlevo. Když byli Slováci na dalším štandu, Poláci se začali vracet do správného směru, samozřejmě přes slovenský štand.

Zespodu krytý převísem jsme pak delší dobu sledovali, jak se jim krásně kříží lana přes sebe a čekali, co se přihodí. Naštěstí shora nikdo a nic nepřiletělo, tak asi po hodině čekání jsme se také pohnuli nahoru. Na dalším štandu nad převísem se celá situace naštěstí vyřešila, Poláci už lezli středem do Superky, Slováci jsme překvapení sledovali, jak vpravo slaňují zpátky do Weberovky. Tam se hned začali plantat mezi vystupující dvojky, asi jim to připadalo jako normální postup, my to ale nechápali, a to, že se nic nestalo, považuji za velkou klíku. Kde zůstalo to přátelství na laně a aspoň trocha ohleduplnosti mezi horolezci (lidmi), se mi zdá, že je to spíš o tom, dneska hodně častém, „teď lezu já, a vy ostatní sedte na prdeli“. My už pak v pohodě pokračovali vlevo ve svém směru a konečně trochu spokojeně cestu v klidu dolezli. Přes všechny prožité problémy je to krásná pohodová linie, díky Pavouci.

Když jsme pak už slaňovali Weberovkou, slyšeli jsme nahoře nějaké hlasy. Zdola jsme pak viděli Poláky, jak lezou v Drettisimě, tři délky pod rebríkem obcházeli zleva nejtěžší místo. Asi jim ta Superdrettisima ani Drettisima moc neseďly.

Nad lezeckou společností vyskytující se v tu dobu v dolině Zeleného plesa se zdržím komentáře, takové diletantství a bezohlednost se hned tak nevidí. Možná, že jsem jen zaspal dobu a takový postup je dneska celkem běžný, ale je to s prominutím hnus. Podle mě k tomu dost přispělo přejištění známějších cest a jeho velká medializace, je to okamžitě poznat, do hor se hrnou lidi, kteří o nich a orientaci ve stěně nemají páru, a když je cesta přejištěná nýty, cítí se zcela bezpečně. Lezou bez přílby, na jednoduchém laně, na okolí se moc ohled nebere, vidí jenom sebe. A když to není normální, co s tím?

Anebo to normální je? Možná, že to tak má být a je třeba se smířit s osudem, odhodit nějaké přizemní, přežití předsudky, zahodit helmy a s výrazem v očích buď my a nebo nikdo jiný, vyrazit sbírat skalpy do hor.

Hodně klidných dnů na horách přejí

**Sam a Pazúr**

## Lezení na ledu a firmu ve východních Alpách

Průvodce s 84 nákrasy cest pro Rakousko, Jižní Tyrolsko a Švýcarsko. ISBN: 3-9500920-0-5



*Předpokládaná cena: V době, kdy čtete tyto řádky, už máme knihu v Horokupectví. Cena by se měla pohybovat kolem 960,-*

Kompletně barevná kniha s více jak pěti sty fotografiemi. Úplně nově je v knize představeno 84 výstupů v různých oblastech východních Alp. Spektrum sahá od Ortleru, přes „Pallaviciniho“ a Bianco Grat až k dlouhým ledopádům. Vedle známých klasik jsou zde poprvé popsány i tajné tipy jako Eisnase u Großglockneru a Deep Blue a Lassingfall v Tormäueru nebo Erwin Culoir v Eiskögele v oblasti Großglockneru.

Každá cesta má v knize vlastní popis, fotku, 5 lezeckých obrázků, náčrt přístupu a (u vodopádů) i topo. V informační části jsou cenné tipy o stěnách a vodopádech. Základní orientaci umožňují všeobecně srozumitelné piktoqramy a souhrn v angličtině.

Něco, co byste měli mít!

K objednání přímo u nakladatele ([www.alpinverlag.at](http://www.alpinverlag.at)), pro Českou republiku je distributorem Montana.

## Berg 2004

Již 128. ročenku německého, rakouského a jihotyrolského Alpenvereinu BERG 2004, s historickou



kontinuitu připomínajícím podtitulem „Zeitschrift Band 128“, redakčně zpracovala a vzorně upravila Anette Köhlerová.

Tradičně úvodní regionální část je věnována Ötztalským Al-

pám, proto je užitečnou přílohou knihy mapa Alpenvereinskarte 30/2 Ötztaler Alpen – Weisskugel 1:25.000. V úvodním článku jsou jižní Ötztalky představeny jako říše zapomenutých hor, další naopak poukazuje na návštěvníckou přetíženost severních partií a plánované uzávěry v rámci projektu „Oblast ticha Ötztalské Alpy“. Alarmující je děsivý úbytek ledovců, mj. zviditelněný fotografiemi z téhož místa z let 1904 a 2000 (a to není vidět, co se zbytky ledu udělalo poslední žhavé léto!). Další články jsou věnovány nálezu (19.9.1991) a popularitě ledového muže Ötziho (který dnes „má“ vlastní značenou stezku, mohulu i pohlednice) a dávnověké matriarchální kultury v Ötztal-kách. Závěr úvodní části přibližuje osud Franze Senna, duchovního otce a jednoho ze zakladatelů Alpenvereinu, který pocházel právě odsud z Ötztalu.

Náplní druhé kapitoly je hledání historických stop alpinismu. Za pozornost stojí snad všechny články: k 200. výročí Pichlerova prvovýstupu na Ortler a ke 150. Steinbergerova sóloprvovýstupu na Könnigs Spitze, o německém a rakouském Alpenvereinu za první světové války, o Herbertu Tichým a jeho partě na Cho Oyu před půlstoletím, o padesátileté historii Bolzanské Hochtourengruppe a její průkopnické činnosti v Dolomitech, putování časem s Kurtem Albertem po meznících staré i nedávné lezecké historie.

Třetí část knihy je vyhrazena setkání s uměním, kulturou a vědou. Zajímavé nové poznatky o původu nejstarších názvů hor a pohoří, staletá historie regulace toků v alpských údolích, ohlednutí za neobyčejným projektem muzea Alpenvereinu v Innsbrucku, „povýšení“ Gasthausu Plattenbödeler na malé Alpstein Museum (v němž švýcarský kumštýř H.R.Fricker „vrací vědění o Alpách do Alp“), článek o Alpách jako zdroji muzikální inspirace, a nakonec „co přichází po vrcholu?“ k filozofii sestupu.

Další kapitola Literatouren přináší úryvky z románů a další neobyčejné čtivo: Summit Fever (Matterhorn des Karakorum – Mustagh Tower), Lhotse–Simulator, Männer in Strumpfhosen, Die Rückkehr der Helden (Durch Patagonien zum Fitz Roy).

Pátá část je věnována současnému horolezectví. Podstatný článek Zwischen Leistung und Abenteuer se ohlíží za tím nejvýznam-

nějším, co se na mezinárodní lezecké a horolezecké scéně událo v roce 2002. Dále tu najdeme Huberovo Free Solo Direttissimo na Cimu Grande (v jiné a kratší podobě vyšlo v M 4/03), Risk+Fun o zajímavém projektu pro mládež rakouského Alpenvereinu, Zu hohem Zielen o špičkovém alpinismu v DAV, fotoreportáže o „dobytí zbytečného“ a o „úplně normálním šílenství“ v zástupech na Matterhorn, příspěvek k historii lezecké koncepce ve Frankenjuře, o hindúkušském cyklotreku, o bouldování v Indii a sólopřechodu divočinou švédského Sareku.

V závěrečné kapitole Forum Bergsport je zásadní zejména Tyrolská deklarace k smysluplné budoucnosti horolezectví a příspěvek o relativitě výkonu a obtížnosti (s jihotyrolským návrhem zahrnutí do klasifikační stupnice označení „morálové náročnosti“). Dále tu najdeme polemiku k velkým problémům úzké skupiny extrémních horolezců, kritický komentář k vývoji výškového horolezectví a komerčním výpravám na „nejvyšší smetiště Země“, zamyšlení o vlastní odpovědnosti při horolezectví, a nakonec Pit Schuber klade otázky ohledně nor-rem na ferraty.

*Užitečná ročenka BERG 2004 je naditá bezpočtem fotografií a dalších ilustrací (až na výjimky barevných), jako vždy je precizně vytištěna na matné křídě, má 320 stran a tuhou plátěnou vazbu formátu 21,5 x 26,5 cm s barevným přebalem, stojí 14,90 Euro ([www.dav-lifealpin.de](http://www.dav-lifealpin.de)).*

## Stubaiier Alpen

Čerstvý přírůstek do knihovny prestižních obrazových publikací editionBERGE nakladatelství Bergver-

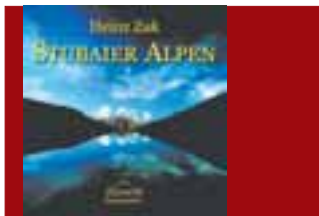

lag Rother od Heinze Zaka představuje kopce, které cestou na jih, do Arca či Dolomit, většina našich pouze mívá. Neprávem. „Štubajky“ totiž mají co nabídnout. Dobře to vědí alpští domorodci, v létě v zimě jich tyto hory přitahují statisíce. Přesto zde ještě dnes najdeme tichá údolí a téměř opuštěné hřebeny. Horolezci i lezci, horští turisté i lyžaři každé krevní

skupiny si přijdou na své. Nacházejí tu lahůdkové třítisícovky, velkolepé přechody, náročné ferraty, skialpový lyžařský ráj, dobrodružné lezení v divokých stěnách, na skalkách i zamrzlých vodopádech.

Kdo asi by uměl působivěji zachytit a přiblížit krásy tohoto horského světa než Heinz Zak? Aby měl co ukázat, byl ve „Štubajkách“ venku během mnoha let v každé roční době, každou denní noční hodinu. Spoustu toho zde zažil a na obrázcích je to vidět. Svě hory nevnímá jen citlivým okem fotografa, ale také srdcem lezce, horolezce a skialpinisty. Kouzlo *Stubaiier Alpen* se mu podařilo zachytit dokonale. Parádní fotografie (své a nemnoho od jiných autorů) Zak doprovází vlastním slovem, které textovými příspěvky doplnil W. Klier. Slovem a obrazem se i zlehka „otřeli“ o historii osídlení kraje a horo/lezecký vývoj v oblasti, nechybí líčení zážitků ze zajímavých túr. Pestrost motivů krásných snímků je skutečně veliká, dojem je navíc podtržen dynamikou grafické úpravy *Zakovy ženy Angeliky*, fotky jsou tu malé, tu velké, tu největší přes celou dvoustranu.

Pro budoucího návštěvníka je užitečný stručný seznam horských a turistických spolků, chat, lyžařských center, průvodcovské literatury a map, a nejen ozdobou je předsádková schematická mapa horských skupin *Stubaiier Alpen* s vrcholy, cestami, dědinami a chatami. Těžko si představit hezčí pozvánku do námi trochu opomíjených a přitom nepříliš vzdálených hor!

*Příkladně zpracovaná kniha čtvercového formátu 28,5 x 28,5 cm má 168 stran se 188 fotografiemi, tuhou vazbu s laminovaným přebalem a doporučenou cenu 39,90 Euro ([www.rother.de](http://www.rother.de)).*

Vladimír Procházka

## Expedice Broad Peak a K2

je název kalendáře na rok 2004, který vydal náš přední výškový horolezec Radek Jaroš. Snímky po-



řídil Radek při své poslední výpravě do Karákoramu. Rozměry: 32x 46 cm Doporučená prodejní cena: 160,- Více informací na: [www.radekjaros.cz](http://www.radekjaros.cz)

## Vaříme v zimě

Když jsem takhle jednoho kalného podzimního rána podupával u skomírající plynové bomby, za čekání na záchranný kotlík jsem maně zavzpomínal na „staré dobré časy“ a uvědomil si, že už brzo se zima zeptá, co jsem dělal v létě. A tak jsem po návratu zaštrachal a vylovil oblíbený benziňák...

### Trocha historie

Prapředchůdci vaříčů byly kahanice se zvířecím tukem a jednoduché olejové lampy. Pozdější „vaříče“ používané prvními polárními výpravami byly s knotem a jely na líh, něco na způsob lékařského kahanu. Problémy byly s úpravou délky knotu. Pokud se to nedělalo pravidelně a pečlivě, část životárního paliva neshořela, ale bez užitku se vypařila. Před koncem devatenáctého století byly pokrokem hořáky s více knoty pro vyšší tepelný výkon.

Raným bezknotovým lihovým vaříčem byla „ruská pícka“ Russian Furnace, v Anglii známá jako Rob Roy. Tento hořák používal legendární horolezecký pionýr Ed Whymper ve své sadě nádobí.

Průkopnickou práci na vaříčích pro polární oblasti udělal americký námořní důstojník A. W. Greeley. Jeho objevem je systém periferního proudění k pohlcování a optimálnímu využití tepla horkých plynů hořáku. O tomto systému se dozvěděl a využil jej norský polárník Fridtjof Nansen. Jak to tak bývá, časem tento princip znovu „objevili“ další vynálezci. Greeleyho a Nansenův vaříč byl předchůdcem dnešní dokonalé komínové Trangie s lihovým hořákem, kterou John E. Jonsson začal vyrábět r. 1950, po předchozím mnohaletém testování.

Velikým průlomem byl objev petroleje a vývoj tlakového vaříče. I petrolej byl zprvu používán v kahancích s knotem, ale ty z něj nedokázaly „vyždímat“ velké množství energie. Až čtyřřadvacetiletý švédský inženýr Carl Nyberg zkonstruoval první prototyp „letlampy“, která petrolej nejprve zplynovala a teprve pak spalovala (1882). Na témže principu o deset let později (1892) Nyberg sestrojil petrolejový vaříč – první Primus!

Opět z toho těžil bystrý Nansen, který těsně před odjezdem na svou legendární cestu dalekým severem v roce 1893 viděl malý



Primus OmniFuel

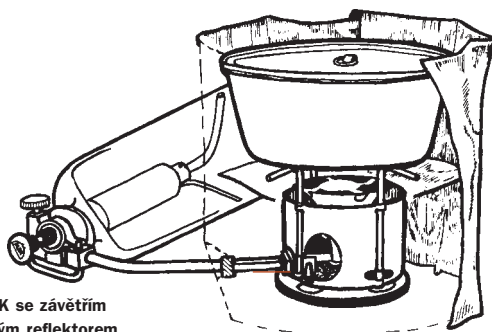

MSR XGK se závětřím a tepelným reflektorem

inzerát na Primus – ten díky vysoké účinnosti spalování rázem umožnil se stejnou zásobou paliva zvětšit akční rádius výpravy o šedesát procent!

A na výstavě anglického Alpin Clubu roku 1899 byl již petrolejový Primus v kombinaci se sadou hliníkového nádobí poprvé doporučen jako „best canteen for mountain explorers“. Však také Primus nemohl chybět u prvovýstupu na Everest v roce 1953.

Mezitím přišly vaříče benzínové, zprvu „samodujné“ bez tlakové pumpy. Zatímco u petrolejů pumpa byla a je nezbytností, o natlakování benzínových „samodujců“ se stará vysoká těkavost paliva spolu s tepelnou zpětnou vazbou, ohříváním nádržky horkým krčkem hořáku. Do této kategorie patřily německé válečné vaříče „granáty“ (prý se jim tak říkalo nejen pro válcový tvar, ale též kvůli častému vybuchování pojistného ventilu), známé Juwelly. Američané zase před koncem druhé války přišli s předchůdci dnešních populárních Peaků, spolehlivými vojenskými benziňáky Coleman s tlakovou pumpou.

V dobách, kdy u nás nic nebylo k dostání, bylo rozšířeno kutilství. Příkladem „kterak nouze naučila Dalibora housti“ může být superbenziňák, který z nádržky letlampy s pumpou a juwelského hořáku před více než třiceti lety vyrobil pro „Pavouka“ Pavola Pochylého jeho spolulezec a neúnavný zlepšovatel „Pytlík“ Jirka Unger.

Do novodobější historie patří vznik nejvýkonnějších pumpovacích „autogenů“ MSR (Larry Penberthy, 1969), původně zkonstruovaných z nekomerčních pohnutek pro projekt výzkumu horské nemoci, když se žádný z vaří-

čů na trhu vědátorům „moc nezdál“. Další generace vaříčů MSR už uměly spalovat „snad všechno co teče a hoří“ a otevřely dnes tolik oblíbenou kategorii „multifuelů“.

Za první „skutečný multifuel“ je však svým výrobcem označován je však svým výrobcem označován až nejnovejší hit, vaříč, který „jede“ na všemožná kapalná paliva plus bombičkový propan-butan! Kdo s ním přišel? Inu, zahajovatel vaříčového pokroku, švédský Primus – a kruh se uzavírá...

### Kapalina versus plyn

Přes pohodlí, čistotu a výhřevnost plyňáků, vaříče na tekutá paliva rozhodně nepatří do starého železa. Mají nebo mívají „navrch“ v zimních podmínkách, při dlouhodobějších výpravách do vysokých hor a do oblastí, kde plynové bomby nejsou běžně k mání nebo není jisté, jestli budou (a že se bomby nesmějí vozit érem, to se vědělo už dávno předtím, než se ve světě „začalo nebezpečně blbnout“).

Zejména při „vyvařování“ ve velkém dalším „protiplynovým“ argumentem jsou nižší provozní náklady „tekuťáků“, které po čase setrou jejich vyšší pořizovací hodnotu a začneme vydělávat. Pro srovnání (v současných cenách), při pokojových podmínkách nás uvaření litru vody typickým plyňákem přijde na cca 5,40 až 6,90 Kč (podle typu bomby), na technickém benzínu či petroleji cca 0,71 Kč, na autobenzínu 0,55 Kč. Rozdíl tedy 4,69 až 6,19, resp. 4,85 až 6,35 Kč! A musíme-li získávat vodu ze sněhu, za mrazivého větru, rozdíl se zdvojnásobí nebo i vícenásobí...

U finančně náročných podniků do vysokých hor cena paliva patrně nebude rozhodující. Zane-

dbatelné ale nejsou váhové a objemové důvody – prázdná bomba (podle typu, menší i větší) váží něco přes deset deka a neseme v ní od 210 do 450 g plynu. Naproti tomu do dvanácti-dekové aluflašky Ambush se vejde 0,8 kg petroleje nebo 0,7 kg benzínu. Petrolej lze přepravovat i v PET lahvích, ve 42g dvou-litrovce máme 1,6 kg paliva! Pravda, samotný vaříč „tekuťák“ je několikrát těžší než malý plyňák, ale u dlouhodobých akcí součet vaříč+palivo vychází ve prospěch tekutiny.

Srovnáme-li objem, bomba s 220 g plynu zabírá zhruba 0,5 l, větší se 450 g/litr, což znamená, že 1 kg paliva neseme v objemu 2,27 l resp. 2,22 l. U petroleje či benzínu (při započtení nutné bezpečnostní „bubliny“ pod víčkem lahve) vychází kilogramový objem pouze na 1,35, resp. 1,55 l.

Porovnání tekutých paliv			
Palivo	Petrolej	Čistý tech. benzin	Lih k pálení
energie kcal/kg	10.100	10.200	6.300
energetický index	85	86	53
objem l/kg	1,25	1,43	1,266
energie kcal/l	8.080	7.140	4.977
váha kg/l	0,80	0,71	0,79

Veškeré údaje jsou orientační. Váhy a objemy jsou průměrné, opírají se o základní chemické tabulky. Kilogramové energie (výhřevnosti) a energetický index převzaty z pracovní příručky firmy Primus AB 2003. Energetický index 100 má propan-butan v bombičkách Primus (propan 101, butan 99).

Názvy kapalných paliv v různých zemích				
Česko	Petrolej	Autobenzin bezolovatý	Čistý tech. benzin	Lih k pálení
Anglie	Paraffin	Petrol Unleaded	Coleman Fuel	Methylated Spirit
Francie	Petrole	Essence L'Essence sans Plomb	Petrol a Bruler Essence Filtrée Blanche Sans Plomb	Alcool a Bruler Alcool Denature Alcool Methylique
Německo	Petroleum Paraffinöl	Benzin Natural Kraftstoff	Reines Benzin	Spiritus Brennsprit
Holandsko	Petroleum Lampen-Olie	Benzine Normaal 16		Spiritus Brand Spiritus
Itálie	Olio de Paraffina	Benzina		Alcool Denature Spirito da Brucaire
Mexiko	Petroleo	Gasolina		
Španělsko	Parafina	Gasolina		Alcohol Metilico
Švédsko	Fotogen	Bensin	Vit Bensin Ren Bensin	T-Spirit Röd Spirit
USA	Kerosene	Gasoline "Gas"	White Gas Naphta, Blazo Coleman Fuel	Denaturated Alcohol

Přehled z větší části vychází z podkladů anglické firmy Field & Trek plc.

### Tekutá paliva

Čistý benzin je z technického hlediska nejvýhodnějším kapalným palivem. Má vysokou výhřevnost a nejjednodušší spalování, dá se nalít do jakéhokoli benzinového vaříče, nezanáší jeho „vnitřnosti“. Cena je u nás zhruba jedenapůlkrát vyšší než u autobenzínu, ve světě může být rozdíl ještě větší, někde nemusí být běžně k dostání.

Autobenzin je k dostání skoro všude, docílíme s ním nejnižších provozních nákladů. Nelze ho však nalít do každého vaříče! Nepřizpůsobené typy může brzo

ucpat „gumou“ z přísad. Ani vaříče s označením „unleaded“ nemusí být vůči ucpávání zcela imunní. Další nevýhodou je méně čistě spalování.

Petrolej je ideálním palivem v „rozvojovém“ světě, k máni všude, kde se svítí petrolejkami. Má vysokou výhřevnost a je velmi bezpečný, nevybušný. Na druhou stranu vždy vyžaduje předehřátí hořáku (což u benzínu a vaříčů s palivovou trubicou přes plamen nebývá nutné), při špatném seřízení může čadit, někomu smrdí tekutý i spaliny. Nepříjemná je vzliňavost, při nedokonalém těsnění umastí věci v báglu. Cena u nás je asi o polovinu vyšší než u autobenzínu.

Lih se vyznačuje nízkou výhřevností, jeho předností je především jednoduchost a relativní bezpečnost použití ve vaříčích s netlakovými hořáky.

litřík i pod 13 g (resp. 26 g ze sněhu).

S ohledem na fyziologickou potřebu patřičného zavlažování lidského těla orientačně vychází okolo 0,2 až 0,23 kg paliva na osobu a den při vaření ze sněhu, asi polovina, teče-li voda vůkol. Převáděno na litry, potřebujeme asi 0,28–0,29 l paliva na hlavu a den ve sněhu, 0,14–0,15 l u vody. Uvedené množství paliva je orientační pro rezervu nadsazené, dá se snížit tím, že nevyvařujeme – a také tím, že vodu získáme bez použití vaříče (jako např. v „sněhovém soláriu“), že s teplem vaříče dokážeme hospodařit (za pomoci závětrí a „stohování“ hrnců – viz níže). Náš ostřílený polárník a nezimomřivý „Himálajec“ Jarda „Tučňák“ Pavlíček vystačí na osobu a 10 dnů s 1 kg paliva (1,25 l petráku nebo 1,4 l benzínu).

### Vaříče

Pro zimní vaření potřebujeme vaříč výkonný, co nejvýkonnější – jinak se může za určitých podmínek stát, že dodávané teplo bude taktak stačit pokrýt tepelné ztráty a hltu (natož teplého) se nedočkáme. Vaření v zimě na slabém vaříči je i neekonomické, v závodu s časem prohráváme a „topíme jen pánubohu do oken“.

Upřednostňujeme vaříče s tlakovou pumpou. Snáze je zprovozníme, některé benziňáky ani nevyžadují obvyklé předehřátí ho-

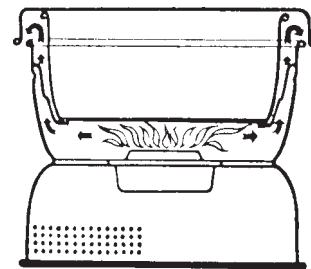

Trangia

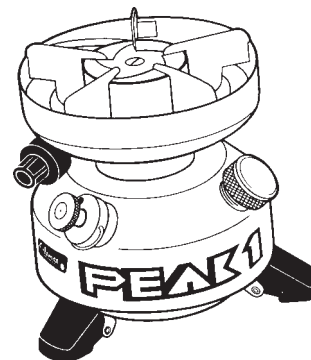

Peak 1 Multifuel

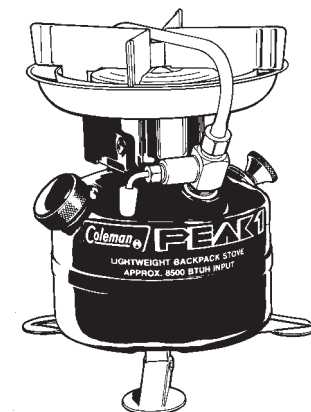

Peak 1 je i ve verzi na autobenzin

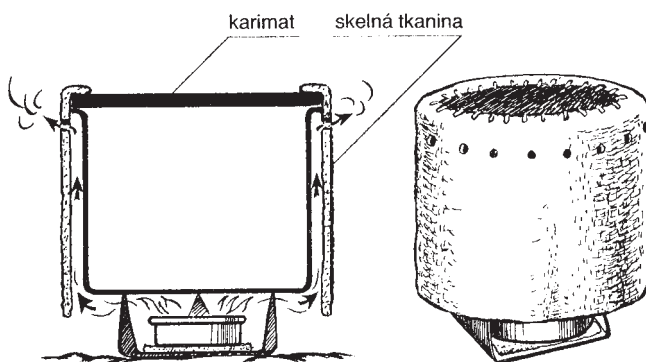

Pavlíčekův nefuk

řáku (petrolejáky ale nutno předehřát vždy), rychleji dosáhnou plného výkonu a na plný výkon dokáží „jet“ až do posledního drtku paliva – stačí jen občas pravidelně připumpovat. S ubývajícím palivem v nádrže klesá tlak, potřebný k transportu paliva do hořáku a k plnému výkonu. Tlak snadno dohoníme občasným připumpováním. Výhodou řady „pumpáku“ je i to, že se jejich palivová nádrž vět-

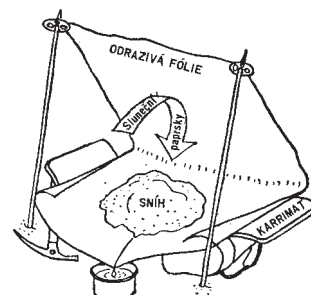

Solárko k získání vody ze sněhu

šinou nezahřeje tak, abychom je nemohli vzít do ruky – proto ani nemívají pojistný ventil.

„Samodujné“ benziňáky bez pumpy, u nichž se provozního tlaku dosahuje větším či menším rozpálením nádržky, jsou do zimy všeobecně méně vhodné, do vysokých hor je raději neberme vůbec. Mají totiž bezpečnostní ventil ve víčku nádržky proti nebezpečnému přetlaku „naladěný“ na přímořské výšky. Se stoupáním vzhůru (při stejném rozpálení vařiče) a tím pádem snižováním atmosférického tlaku roste rozdíl mezi tlakem uvnitř a vně nádržky. Od „alpských či nadalpských“ výšek pak hrozí odfukování ohnivých šlehů pojistným ventilem (při přehřátí ovšem i v naší nížině)!

Z toho, co víme o dostupnosti či nedostupnosti toho kterého paliva a při snaze vařit co nejlevněji, vyplývá, že světoběžník patrně sáhne po některém z osvědčených „multifuelů“, např. Coleman Peak 1 Multifuel nebo Peak 1 Component Stove (viz M 3/96), MSR XGK nebo Dragon Fly, Primus VariFuel, MultiFuel či OmniFuel (poslední dva kromě tekutin hltají i bombičkový PB). Ostatní si mohou vybrat podle upřednostňovaného paliva, délky a náročnosti akcí – pro několikadenní vyhoví i liháč Trangie. Snažíme se optimalizovat váhu v báglu, součet vařič + palivo.

Palivo ušetříme u vařičů, jejichž plamen lze dobře regulovat až po pidiplamínek. To spolehlivě „umějí“ komůrkové hořáky (a la plyňáky např. u Peaků). Terčové hořáky (a la Juwell či MSR XGK) se regulují v menším rozsahu, seškrcením pod určitou mez zdravě řvoucí plamen přejde na žlutý svíčkový čadivák. Regulovatelnost hořáku Trangie je iluzorní, tam při vaření polévky vyplývá nejvíce.

V každém případě pamatujeme na sadu výměnných dílů, čistící a údržbářské nářadíčko, náhradní těsnění a případně další „odcházející“ součástky. Čím delší akce, čím složitější vařič, tím je to důležitější. U „multifuelů“ při změně paliva měníme trysky (Primus a MSR) nebo „generátor“ s tryskou (Coleman Peak 1). U náročných výprav do věčného sněhu a ledu je nezbytné vzít záložní vařič – vyplivne-li jediný, parťa pojde zínit! To není vyjádření nedůvěry ke „kapaliňákům“, ale k technice jako takové, zálohování platí i pro „plynaře“ (možná o to navíc, že při poruše je plyn k ničemu, zatímco petrákem lze topit



Samorobo „benztrangia“ s benziňákem Meva AIV, Trangia, Peak 1 se závětrím a hrncem z mlékovaru, Peak 1 Multifuel a Markill Stormy

v improvizovaném kahanu z plechovky a hadru)!

### Závětrí a hrnce

Jestliže výkonný a účinný vařič je alfou, pak hospodaření s vyrobeným teplem je omegou zimního vaření. Samotná zima není u vařičů „tekuťáků“ zásadním problémem. Největším nepřítelem horolezce-kuchaře je vítr, mrazivý obzvlášť. Velkou část horkých plynů plamene odfukuje zpod hrnce i kolem něj, hrnec ochlazuje. To stojí více paliva a času – vaření. Pokud v extrémním případě dojde k rovnováze mezi dodávaným teplem a ztrátami, nevaříme, ale jen spalujeme. Proto má ochrana proti větru zásadní důležitost.

Některé vařiče mají integrované závětrí plamene, ale to řeší jen část problému. Ideální je závětrí, které kromě plamene kompletně obepíná i hrnec. Takové řešení najdeme u Trangie, která díky tomu obstojí v mizerii i se slabším lihovým hořákem (do zimy vybaveným přehřívákem – lze vystřihnout z alu plechovky od piva, ponechat dno s asi centimetrovým lemem a třemi „packami“, kterými se zavěsí pod hořák, naplní fránem lihu a zapálí – výrazně však zvyšuje spotřebu). Komínové závětrí Stormy se sadou speciálních hrnců pro všechny možné vařiče (aby se vešly dovnitř složeného) pochází od německé firmy Markill, chrání ale jen část hrnce.

Závětrí se dá ukutit. Kdysi dávno jsem z „dederonského“ nádobí udělal „benztrangii“, přizpůsobenou pumpovacímu vařiči Meva (z prototypové minisérie pro První českou himálajskou expedici 1969 na Annapurnu IV), podstavec a závětrí spojeny šroubky, hrnec zavěšen v závětrí na drátě-

ných háčcích. Pro Peak 1 vznikla „kuchyňka“ rozpáráním dvou mlékovarů – ze slabostěnných vnitřků dva ultralehké ešusy, z vnějších pláštů závětrí (a jeden doň nepadnoucí ešus), dvě pokličky dostaly místo hmotných držáků figurky člobrda. Závětrí lze i svinout z lehké hliníkové tiskové desky či kovolistu (k dostání v každé ofsetové tiskárně) a z důvodů skladovatelnosti uvnitř ešusu je spojit až před použitím šroubky (rukou, bez náčiní).

Závětrí a tepelný reflektor ze zmuchlatelné hliníkové fólie odpradávná používá MSR (a nyní i mnohopaliváky Primus). Tepelný reflektor je nutností i u jiných závětrí (pokud vodorovně odstínění nemá sám vařič), aby nedošlo k přehřátí nádržky, přepalování palivových hadic, trápení podložky a tak!

Skladné závětrí ve tvaru hrnce ze skelné tkaniny a karimatky používá „Tučňák“ Pavlíček – nasazuje se místo pokličky (spodní hrana nesmí příliš přesahovat dno hrnce, jinak zhoršuje hoření).

Pro optimální využití a přenos tepla je důležitý správný rozměr, „geometrie“ i materiál hrnců. Nesmí být v relaci k šířce plamene příliš malé, ani příliš široké (ztráty tepla únikem kolem a příliš velkou hladinou). Dobrá je „štosovatelná“ sada nádob, zatímco ve spodní se vaří, v horních se roztápí sníh – Pavlíčkův sklotextilní „nefuk“ přese všechny a je vymalováno! Hliník se neodstěhoval do Humpolce, nerez hůře vede teplo.

**Vladimír Procházka**

Ilustrace z firemních materiálů Coleman, MSR, Primus, kresba Pavlíčkova závětrí Karel Chovanec

## Pohled do kuchyně

To jsem vám jel takhle jednou přes Sudkov a zastavil u Pepy Straky, šéfa Raveltiku, největšího domácího výrobce lezeckého náčiní. Dozvěděl jsem se tam ledacos zajímavého, a tak jestli vás zajímá, co znamená to písmenko v kroužku na hrotu vašeho cepínu, nebo kdy byl na Rabštejně osazen první kruh, máte právě teď jedinečnou možnost se to dozvědět.

### Nedá se ani začít jinak. Ty a lezení?

To už je strašně dávno, někdy mezi pátou a šestou třídou jsem jel na výlet s rodiči do Adršpachu a tam mě to chytlo. Po čas jsem si půjčil ve školní knihovně Zákla-



dy horolezectví a začal jsem lézt po místních skalkách. Hlavně jsem skoboval a skoby jsem si sám vyráběl.

To už je... (chvilu počítání)... strašně dávno.

### A mám tě tam, kde jsem tě chtěl mít. Co ty a skoby?

No já to mám v krvi po tátovi, on je zámečnick a tak jsme vždycky měli doma spoustu nářadí. Navíc mne v tom vymýšlení a vyrábění různých věcí ze železa podporoval. Měl jsem na to doma podmínky a bavilo mě to. Podstatné bylo, že když jsem pak nastoupil do práce, měl jsem jako mistr místního lezce přezdívaného Mastodont. A ten spolu s kamarády vyráběl první jištění, které osazoval na Rabštejně. První takový kruh byl osazen někdy v roce šedesát a byl udělaný ze šroubu, co je na přišroubování práčů. Tenkrát ho dali na Pupek a je tam dodnes. No a já jsem tenkrát

dostal pracovní místo hned vedle něho, takže si ostatní domyslíš...

### A tys hnedka po revoluci začal dělat na sebe, ne?

No, já nějaké své výrobky prodával už před revolucí. Fakt ale je, že po chvíli výskovek jsem se sbíral peníze a založil firmu Pestr. Začal jsem s vrtacími rukojeťmi a nýty, pak přišel další sortiment.

### Jak je to vlastně s tím Pestrem a Raveltikem?

Prvních pět let jsme pořád něco zkoušeli a vymýšleli, ale dost výrazně nám začaly chybět peníze. A tehdy jsem začal hrát na jistotu. Splatil jsem dluhy a ukončil výrobu. Asi po třech letech jsem výrobu obnovil a založil firmu Raveltik.

### Co to znamená?

Nic. Nebo aspoň doufám. Nejhorší na založení firmy je mít logo a název, který nikdo nemá. Napřed jsme dělali dodávky pro průmysl, ale po čase nám to nedalo. Oprášili jsme nástroje, zaměstnali lidi a začali znovu. Protože jsme měli víc peněz, mohli jsme se zdokonalovat. Od letoška měníme logo. Staré nebylo moc vypovídající.

### Takže se dá poznat, co bylo vyrobeno až v roce 2004?

Dá se to tak říct. Třeba to jednou bude v naší kronice.

### A cepíny?

Ty jsem vyráběl už za Pestru...

**Tady ti skočím do řeči. Slyšel jsem i názor, že nemá cenu dělat v českém prostředí cepín jenom o málo levnější než je cena cepínů firem s dlouhou tradicí. Přece jen je rozdíl pracovat na cepínu 50 nebo 5 let. Co ty na to?**



Tohle všechno budou mačky



Nový předpisově osazený borhák při 1.500 kN vydržel, žula však ne. A co vaše karabiny. Vydrží 2.000 kN nebo ještě víc?

Z pohledu výroby není cepín až tak složitý výrobek. Nikdo neladí jeden model padesát let, a ani firma se stoletou tradicí není zárukou, že vždy vyrobí kvalitní cepín. S odbytem problémy nemáme. I spousta velkých výrobců je limitována náklady na výrobní nástroje a snaží se vyrábět co možná nejučelověji. Z pohledu výrobce vidím, jak se všichni snaží zjednodušovat výrobu, popřípadě přesouvat na Východ. Vždycky je to kompromis. Špičkové cepíny by se daly vyrábět úplně jinými technologiemi, ovšem za astronomické částky.

### Hele, ještě zopakuj, cos mi říkal na Fesťáku o normách na cepíny. Před časem jsem s tím zamachoval v jednom obchodě...

Takže v jednoduchosti: Norma na certifikaci cepínů říká, že „B“ (Basic) v kroužku je označení pro cepíny splňující menší nároky než mají cepíny s „T“ (Technical) v kroužku. To se předpokládá u cepínů na lezení v ledu, drytooling atp. Takový cepín je testován mnohem důkladněji. Někteří výrobci mají sice topůrka v kategorii T, ale některé hroty, nejčastěji hroty do ledu jsou „B“. Jde o to, že se vynechává jeden test. Cepín s namontovaným hrotem se vodorovně upne za první dva centimetry hrotu a je cyklicky namáhán na konci topůrka. 50.000 cyklů při frekvenci 1 Hz. Závaží není

až tak velké, 8 kg, ale vezmi si, že to při tom testu kmitá několik dnů. To simuluje zasekávání a vytažování cepínu z ledu. Myslím si, že vypovídací hodnota testů na cepíny je diskutabilní, norma by se měla ještě rozšířit o další testy.

### A dál? Motyčka se sedátkem a nový mačky, je to tak?

Udělalí jsme nový závodní cepín, s mačkami počítáme až na příští rok. Půjde o nástroje na závody a těžké drytoolingové lezení. To teď prožívá boom. Nechceme ale přesně určovat, co všechno s tím půjde dělat. Však oni si už lezci poradí. Borci venku třeba na charleťácký mačky nechávají přivařit zkrácený hrot z Quarků, takže jim pak za patou trčí obrovský hák. Dokud nezareaguje výrobce, musí si to lezci řešit po svém. Zrovna s hrotem z cepínu na patě přišli jako první Rusové v Pitztalu už před třemi lety.

### No, Pepo, nezbyvá než ti popřát, aby Raveltik neznamenalo třeba něco neslušného v nějakém africkém nářečí a ať se daří...

Tomáš Roubal

## Fit Watch

Firma Sigma Sport přichází na trh s novými hodinkami Fit Watch. Intuitivně ovladatelné hodinky „hovorčí“ několika světovými jazyky jsou ideálním pomocníkem při tréninku. Kromě běžných funkcí, po-



znají tyto hodinky spálené kalorie, průměrnou tepovou frekvenci a spoustu dalších funkcí. Nastavíte-li svůj věk, výšku, váhu a pohlaví, vypočítou vám hodinky tři úrovně tepové frekvence (od rekreační po maximální námahu) a budou zvukově signalizovat přechod mezi jednotlivými úrovněmi. Takže třeba můžete zkusit, jak dlouho vydržíte běžet „na max“. Tyto a spoustu dalších podobných funkcí ocení zejména aktivní sportovci. Cena: 80 Euro, distribuce pro ČR: DAPA Trade Mokrá 313, 76001 Zlín, mandak@cmail.cz

## Čierny štít

(2.434m)

### JV stena

Štít nachádzajúci sa v hlavnom hrebeňu Vysokých Tatier. Na sever vyšiel hrebeň cez Čierne sedlá na Kolový štít, na JZ hrebeň cez Papirusovú štrbinu a Čierne veže do Stolarczikového sedla a na Baranie rohy.

V hrebeň tvorí široký trávnatý chrbát, ktorý oddeľuje Malú Zmrzlú dolinu od Veľkej Zmrzlej doliny.

Lezecký je vyhľadávaná asi 200 m vysoká platňovitá JV stena, ktorá spadá do Veľkej Zmrzlej doliny.

Zostup do Veľkej Zmrzlej doliny. (I). 1hod. Z vrcholu ostrým hrebeňom na V smerom k predvrcholu. Zneho doľava po páse do SV úbočia a po krátkom zostupe späť na V hrebeň. Najprv dosť strmo nadol (miestami chodník a mužšici) na horný koniec sutinového chrbta vo V hrebeni. Chrbtom, nižšie v jeho pravej časti nadol, až vidíme vpravo v JV úbočí ostrú nápadnú vežičku. Po trávnom páse smerom k vežičke (exponované) potom späť v opačnom smere doterajšieho zostupu pod JV stenu. Nakoniec tmavou rínou dolu na sutinisko pod stenu. K Zelenému plesu asi 1 hod.

Prehľad výstupov:

#### 1. „do Papirusovej štrbiny“

kl. III, 1 hod., AP./1, K./2005  
J. Chmielowski, Z. Klemensiewicz, W. Kulczynski, M. Swiercz, 15. 8. 1911

**1. zima:** J. Psotka, Z. Zibrin, 2. 4. 1956

#### 2. „Ľavá časť steny“

kl. III, 1, 3/4 hod. AP./98, K./2009  
T. Szafka, E. Lindner, 18. 8. 1911  
**1. zima:** K. German, J. Psotka, 17. 3. 1953

#### 3. „Stanislawského depresia“

kl. IV-, 3 hod., AP./99, K./2010  
B. Chwascinski, W. Stanislawski, 29. 8. 1929

**2. leto:** S. Bernadzikiewicz, S. Siedlecki, 19. 8. 1931

**3. leto:** J. Orenburg, J. Pierzchala, 16. 7. 1933

**1. zima:** B. Duchoň, B. Pánczel, L. Wernerová, 28. 4. 1934

**2. zima:** K. Cerman, O. Kopal, A. Puškáš, 10. 3. 1952

#### 4. „Puškášov pillar“

kl. IV, 4 hod., AP./102, K./2011

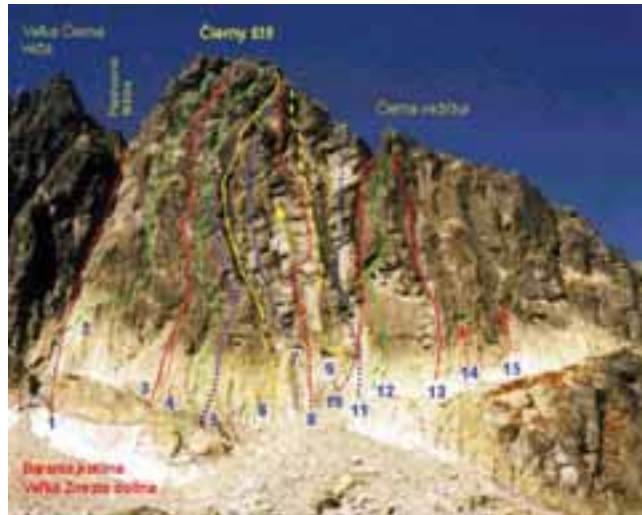

M. Mereš, R. Presler, A. Puškáš, 10. 7. 1952

**1. poľský z. v.:** P. Lutynski, P. Mularz, 20. 3. 1978,

Pozn.: táto cesta je osadená borhákmi na stanoviskách (29. 7. 1999)

#### 5. „Narovnanie piliera,“

kl. V-

J. Michalko, V. Tatarka, leto 1982

Pozn.: táto cesta je osadená borhákmi na stanoviskách (3. 10. 1999)

#### 6. „Šadkova cesta“

kl. IV+, 2,5 hod., AP./101, K./2012

K. Bocek, M. Šadek, 29. 8. 1950

**1. zima:** Veselý, J. Wencziller, 2. 4. 1957

**2. zima:** I. Gálfy, J. Wencziller, 2. 4. 1958

#### 7. „Cesta Solického“

kl. V+

H. Kominnek, W. Rudolf, T. Solicky, 13. 9. 1976

#### 8. „Prostredné vhlbenie“

kl. V-

O. Zibrínová, J. Žebraková, 16. 8. 1956

**2. leto:** A. Babinska, M. Babinski, F. Obstarczyk, 24. 8. 1957

**3. leto:** J. Banko, V. Tatarka, 8. 5. 1966

**4. leto:** R. Klima, S. Pavlíček, 6. 8. 1975

Pozn.: 2, 3 a 4 prelez bol myle uvádzaný ako prvovýstup, nevedelo sa o prvovýstupe Zibrínovej a Žebrakovej.

#### 8a. „Napriamujúci variant“

kl. ?

M. Popko a spolulezci, leto 1980

#### 9. „Pravý pillar“

kl. V.

H. Kuzminski, P. Sczepanek, 24. 7. 1965

**2. leto:** V. Fiut, E. Kwiecinski, VIII.1971

#### 10. „Motykov komín“

kl. V., AP./100, K./2013

B. Duchoň, St. Motyka, M. Nisch, 27. 9. 1934

**1. zima:** I. Lehotský, T. Mastihuba, 28. 4. 1956

**2. zima:** Z. Zibrín, J. Valter, 29. 3. 1958

**11.** Rázek, Plešmíd, 21. 8. 1989  
kl. VI, A2, 2 hod.,

#### Čierna vežička

##### 12. „Čepelová cesta“

kl. V, A2, 3 hod.

Čepela, L. Novák, 12. 10. 1969,

##### 13. „Dieškových cesta“

I. Dieška, P. Dieška, VIII. 1967,  
kl. V, A2, 2 hod

**1. RP:** A. Barotko a druhovia, kl. VI+, 2 hod.

##### 14. „Prave zaciece“

kl. V., 1,5 hod.

A. Barotko, 27. 7. 1988

##### 15. „Ešte jednu prosím“

kl. V+, 2 hod.

A. Ružbašan, T. Jablonovský, Š. Tarhaj, 7. 8. 1992

##### „Poľský variant“

kl. VI-,

J. Gasiór, K. Goraczko, 14. 8. 1992

**Josef Gurník, Vlado Tatarka**

foto: Jozef Gurník

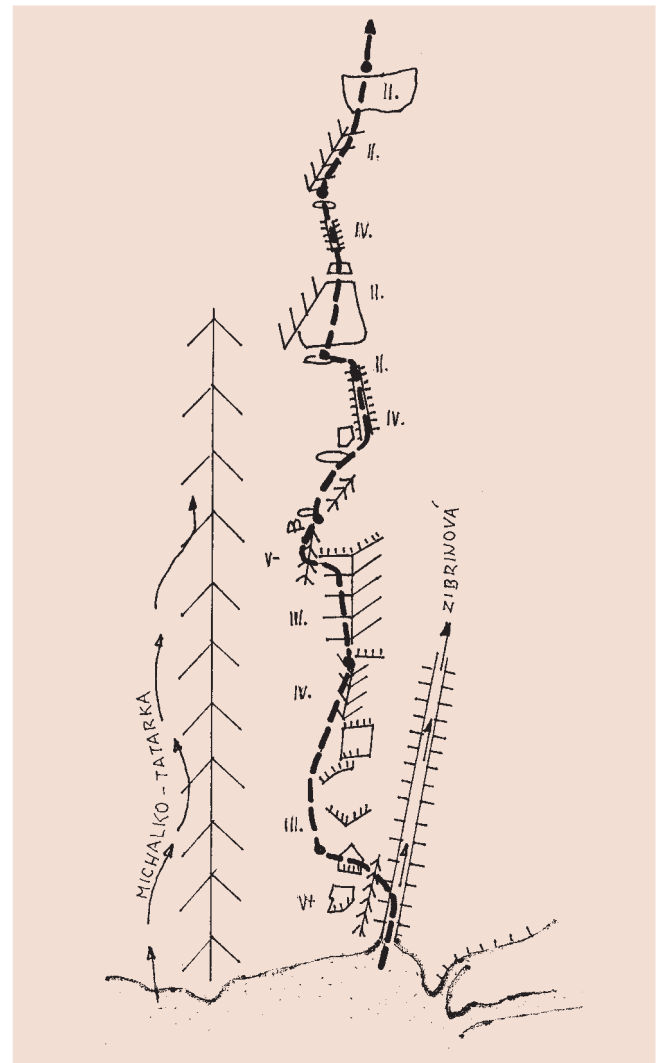

# Cima del Cavalcorto (2.763 m)

**Pohoří:** Bergell, oblast Masino

**Jižní stěna ■ převýšení: 550 m**

**Východní stěna ■ převýšení: 450 m**

Cima del Cavalcorto představuje výraznou a elegantní skalní dominantu nad spojnicí údolí Val Porcelizzo, Val di Mello a Val del Ferro.

Hlavními centry jižní oblasti horské skupiny, u nás nazývané ne zcela přesně Bergell, jsou střediska San Martino Val Másino (923 m) a Bagni del Másino (1.172 m). Přijezd k nim vede po státní silnici č. 38 z Cólica směrem na Sondrio. Před městem Ardenno odbočíme směrem na San Martino, resp. dále na Bagni del Másino.

## Přístup

■ Z Bagni del Másino k sedlu Bocchetto del Cavalcorto (2.411 m). Z parkoviště vystupujeme po značené cestě k salaším Alpe Brasco a strmou namáhavou stezkou k úpatí JV pilíře Cima del Cavalcorto (3 hod.). K jižní stěně následuje přechod doleva, k úpatí V stěny je nutno přejít sedlo.

■ Ze San Martina autem k parkovišti v údolí Val di Mello, resp. pěšky (20 min.). Po cestě s označením směru k bivaku „Bivacco Molteni Valsecchi“ (100 m před parkovištěm) vystoupíme údolím Val del Ferro po značené cestě až k chatce ve výšce 1.958 m (cca 2 hod.). Cesta je používána především pastevci a je místy málo výrazná. Dále pokračujeme doleva k výrazné polici vedoucí nad skalní výšvih na úpatí V stěny dalších 30 min.



12. 1971, první opakování G. Caneva, G. Milano, 29. 6. – 1. 7. 1973

Obtížnost: V a VI, A2, A3, Ae, částečně vysokobováno, k dojištění sada skob, vklíněnce, friendy a smyčky. Převýšení 400 m, čas prvního družstva, které cestu zopakovalo: 15 hod.

## Východní stěna

**5. Východní pilíř – Via dei Comaschi**

P.L. Bernasconi, M. Bignami, V. Neroni, 1953

Obtížnost: 1 úsek VI, 1 délka V+, často V a IV, k zajištění několik skob, smyčky, vklíněnce, celkem 14 délek, převýšení 300 m, 3–5 hod.

## Výstupové cesty

### Jižní stěna:

#### 1. JZ hřeben

A. Calegari, Virgilio Fiorelli, 31. 7. 1945  
Obtížnost: II až IV, převážně kvalitní hornina, místy travnaté úseky, převýšení 650 m. Dlouhá a namáhavá hřebenovka.

#### 2. Surya Namascara

M. Garota, R. Milani, E. Panzeri, 15. 6. 1991  
Obtížnost: VIII, povinně VII+, řada úseků VI až VII, k zajištění jsou nutné skoby, vklíněnce a friendy, 8 délek.

Náročná a obtížná cesta, vedoucí převážně spárami s poměrně špatnou možností zajištění.

#### 3. Mello's wilderness

R. Milani, E. Panzeri, srpen 1990  
Obtížnost: VII+, A1 až A3, řada míst VI+ a VII. Jištění vlastními skobami, friendy, vklíněnci a smyčkami, 15 délek. Těžká cesta s řadou úseků po skobách.

#### 4. Jižní stěna

G. Bianchi, T. Nardella, F. Robecchi, 18. 27.

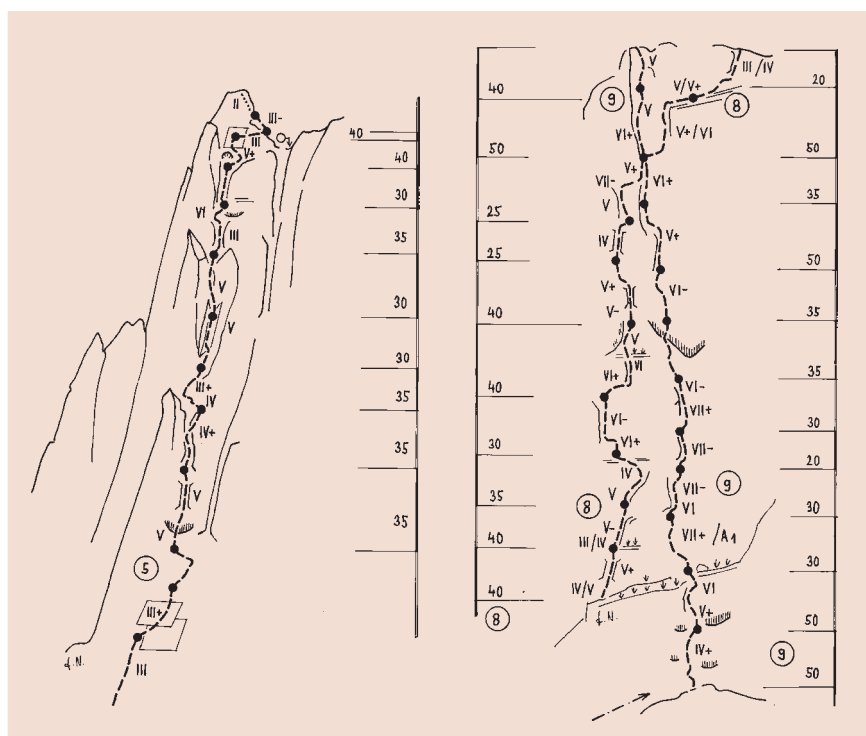



J stěna



Elegantní obtížná cesta, v horní části je skála místy pokryta lišejníky.

**10. Fast trip**

G. Camelli, G. Manca, M. Marzorati, 13. 8. 1988  
 Obtížnost: VII–, A1, cesta je částečně zajištěna spity a skobami, k dalšímu dojištění skoby, vklíněnce a sada friendů, 12 délek.  
 Obtížná cesta vedoucí plotnami a spárami, nejobtížnější úsek (VII–) je v druhé délce.

Ve východní stěně vedou další cesty, ke kterým v dostupných podkladech chybějí podrobnosti, např.:

- Peruti nello spazio (Ivan Guerini, 1977, obtížnost VII)
- Sentiero dei braconieri (E. N. Mailander)
- La camminata (E. N. Mailander, 1982, VI+, A1)
- Via di Giambattista (Colombo, Marzorati, Riva, 1984, VI+, A1)
- Cercando i Ceci (Colombo, Riva, 1985, VI)
- Dr. Ow's delight (Fischer, Villotta, 1987 VII+)

**Sestup**

Sestup po hřebeni do sedélka a slaňováním komínem ve V stěně (cesta č. 6) k úpatí stěny. Slanit je možno také cestou „Giovani Marmotte“.

**Literatura**

- Masino – Bregaglia – Disgrazia, volume II, A. Bonacossa, G. Rossi, CAI, TCI, 1975
- Masino – Bregaglia – Disgrazia, Montagne per quattro stagioni, G. Maspes, G. Miotti, 1996
- Sul granito della Val Masino, G. Miotti, L. Mottarella, Mevio Washington & figlio, Sondrio, 1979

**Mapy**

- Landeskarte der Schweiz, Blatt 1276 (Val Bregaglia), 1:25.000
- Landeskarte der Schweiz, Blatt 1296 (Sciora), 1:25.000

V stěna



Elegantní „atletická“ cesta v krásné a pevné skále.

**6. JVJ komín**

L. Binaghi, P. Tarca, 21. 7. 1921  
 Obtížnost: IV  
 Výstup 4 až 5 m širokým komínem, přerušným několika vklíněnými bloky.

**7. JV stěna**

A. Pizzocolo, V. Taldo, 30. 6. 1963  
 Obtížnost: převážně VI a V, několik míst A1, k zajištění jsou nutné vlastní jisticí prostředky, převýšení 400 m.  
 Obtížná klasická cesta, místy lámavá skála.

**8. Mattino dopo**

E. a N. Mailander, 9.–10. 8. 1982  
 Obtížnost: 1 úsek VII–, převážně V až VI+, částečné zajištění stanovišť a jednotlivých úseků skobami a spity, 10 délek.  
 Nádherná cesta moderního stylu v pevné skále.

**9. Giovani Marmotte**

S. Bramanti, A. Carnati, P. Vitali, dokončení cesty 2. 7. 1994  
 Obtížnost: úseky VII+/VIII, A1 (VII povinně), kvalitní zajištění skobami a spity, k dojištění sada friendů a stoperů, 12 délek. Cestou je možno slanit.



Jiří Novák

## Tereza Kysilková si nadělila vánoční dárek v Thajsku

Nejlepší česká lezkyně současnosti, sedmnáctiletá Tereza Kysilková z Brna (Hudy Sport), se dostává do čela v on sight přelezech i na skalách. V létě vylezla v Ceuže flash *Berlin 7c+* a nyní tuto obtížnost zdolává v Thajsku on sight: *Gilles No Limits 7c+*, *Cat Wall*, 30 m. „Uprostřed technická darda za malý, pak vytrvalost. Mám radost. 7c+ on sight byl plán na rok 2004.“ Psal rovnou z Thajska 29. prosince Kyslík. Dosud byl zřejmě nejlepším ženským výkonem na první pokus flash Sylvie Nagyové v Saint Leger *Magne Ton Cul Pas Las Voie 7c+*. Další Terčíny výkony v uplynulém roce jsou *Pheet Mak 8a*, Thajsko a *La Cucina 8a*, na čtvrtý pokus v Massone. Good Luck, Terko!

RT

## Daniel Woods

Novou mladou hvězdou lezecké scény v USA se pomalu stává Daniel Woods. Tento čtrnáctiletý mladík specializující se na bouldery má na svém kontě i 8A+, přičemž jedno 7C už stačil dát na 0S.

## Míša Drlíková si v minulém roce připsala druhé 8b

Míša Drlíková (Lanex) a Roman Pavlorek jsou známí tím, že téměř polovinu roku tráví ve Francii. Proto jsou vždy zajímavé jejich čerstvé informace o nových oblastech a dění ve francouzských lezeckých kruzích a také jejich výkony. Ovšem, pod čarou budiž zdůrazněno, že informace o nových oblastech jsou přísně tajné a kdo by je z nich chtěl páčit, riskuje, že oba havířovské lezce někdo najde pověšené u nýtu. Francouzi totiž ve svých oblastech nejradyji loží sami, a to ještě v úzkém přátelském kruhu a oblast zveřejňují prakticky teprve po té, až je „vytěžená“ a všechny cesty mají přelezené a sami jsou bezpečně ukryti před nájezdy cizinců (zvláště pak jejich milých Čechů – Cimrman) do nových tajných údolí.

Takže, co vlastně za minulý mokrá a horký rok vylezli: *Cool Frenesie 8a*, Saint Leger, Míša a Roman. *Hilti Blues 8a*, Saint Leger, Míša a Roman. *Ni Dieu Ni Maitre 8a/8a+*, zakázaná oblast, Míša a Roman. *Overdose 8a+*, ZO, Míša a **Abregenief 8b**, St. Leger, Míša.

Míša tak má na svém účtu již dvě 8b a pravděpodobně je jedinou českou ženou se dvěma 8b. V roce 2001 totiž vylezla *Tabou Zizi, 8b* v Buoux. 8b mají vylezeno dále:

Bára Stránská (*Ghettoblaster 10/10+*, Frankenjura, 1999), Věra Kotasová (*Lahko noc Irena, 8b*, Osp, 2002) a Simona Ulmonová (*Bride of Frankenstein, 5.13d*, Rifle, USA, 2002).

RT

No a jen pár dní poté, co poslal Rosta svůj příspěvek, přišla zpráva z Thajska. 14. 1. se zmiňovaný VIP klub ženského sportovního lezení na skalách u nás rozrostl o další jméno: Tereza Kysilková. Podařilo se jí vylézt RP cestu 8b! Jde o „Jau Dum“ v Thajsku na Tonsai. Cesta patří k absolutně nejtěžším v oblasti, o čemž svědčí i to, že odtud odešla s nepořízenou například Lynn Hill. Na cestě začala Terka pracovat letos 2. ledna.

## Česká expedice míří do náručí Tyrkysově bohyně



Začátkem dubna 2004 odlétá do Nepálu česká expedice s názvem GO 8000. Jejím cílem je vystoupit na šestou nejvyšší horu světa Cho Oyu 8 201 m. Výstup by měl vést ze severu klasickou cestou, lehkým stylem, bez použití kyslíkových přístrojů a bez pomoci výškových nosičů. Skupina odletí do Káthmándú ve složení: Jan Vesták, Petr Malý, Jan Krabec, Petr Novák, František Šika a Miroslav Karpíšek.

## Zunami 8C

Bernhard Schweiger dokončil svůj projekt *Zunami 8C* v Saalachtalu (Rakousko). Jak řekl Bernhard, v tomto boulderu dosáhl svých osobních lezeckých limitů. Zunami je kombinací 8A+/8B s částí 8B+, má dvanáct velice technických pohybů na špatných chytch v převisu.

## Viník

Klíčový chyt v cestě *White Out M10* (viz článek „Kandersteg“ v této Montaně) se podařilo ulomit Anně Torrette z Itálie. Cesta se tak stala výrazně těžší. Při své výpravě do Kanderstegu přelezla Anna Jasperův *Tomahawk*, o kterém si myslí, že je nejméně o půl stupně nadhodnocen.

## Transcavallo

V prvním závodě dvojic SP ve skialpinismu konaném v italských Dolomitech (Transcavallo) vyhráli Francouzi Brosse a Gignoux. Trať dlouhou 16 km zdolali oba v souhrnném čase 2:07:36 a porazili druhé v pořadí o pouhých sedm sekund. Mezi ženami kralovaly na stejné trati Švýčarky Bourillon a Lathuraz v čase 2:53:56. Závodní skialpinismus je stále populárnější, závodů se účastnilo 113 týmů z jedenácti zemí.

## M10 OS

Mario „Bubu“ Bole on sightnul cestu *Fly in the Wind M10* ve Val di Landro (Dolomity). Cestu udělal v roce 2002 Kurt Astner. Cesta vede vápencovou jeskyní, ve které je kromě závěrečné ledové záclony jen několik rampouchů. Bubu lezl na jistotu – cestu zdolával necelou hodinu.

## Nová cesta na Akonkagu

Tomaz Humar vylezl spolu s Alesem Kozeljem novou cestu v jižní stěně Aconcagui. Jde o první velký Humarův prvovýstup od jeho zranění. Oba Slovinci stanuli na nejvyšším kopci západní polokoule po pěti dnech těžkého a nebezpečného lezení. Nová cesta vede v levé části stěny, nalevo od slovinské cesty z roku 1982. Lezci narazili na nečekané obtíže – lámavou skálu, kolmé až převislé ledy. Postup zpomalilo několik sněhových bouří a časté pády kamení a ledu. Kozeljovi dokonce omrzly ruce a nohy. Na vrcholu stanuli oba lezci 21. prosince.

Pro Humara je výstup návratem k extrémnímu lezení ve velkých horách. Od tragické smrti Janzeze Jeglice v roce 1997 je to poprvé, kdy lezl delší cestu s lezeckým partnerem. V roce 1997 vylezli Humar s Jagelicem novou cestou vedoucí v západní stěně na Nupce. Jagelic na hoře zahynul.

Jeden z nejvýznamnějších lezců konce dvacátého století se proslavil prvovýstupem v jižní stěně Dhaulágíri v roce 1999. Jak už to tak bývá, život je nevyzpytatelný. Krátce poté spadl Tomaz při stavbě svého domu do díry a škarredě si zlomil obě nohy. Komplikace při hojení vedly doktory k domněnce, že už možná vůbec nebude chodit. Ale nakonec se po více jak deseti operacích Slovinci

## ■ Upřesnění z posledního Montany Plus

Není pravda, že není známo místo posledního odpočinku akademického malíře Otakara Štáfle, jak uvádíme v Montaně Plus 2003 na str. 6. Bedřichu Oždianovi se před časem podařilo zjistit, že Otakar Štáfl je pochován společně se svým otcem v čele hlavní hřbitovní cesty na Novém hřbitově v Havlíčkově Brodu. Na hrobu ale chybí bronzová busta, která byla ukradena...

Chroust

Portrét Otakara Štáfle ze sbírky Petra Charváta, foto hrobu Bedřich Oždian



vrátit k lezení. V roce 2002 vylezl na Šišapangmu z tibetské strany. Minulé léto se pokoušel o sólový výstup na Nangá Parbat, ale pro nemoc a špatné podmínky ve stěně nebyl pokus vzdal.

## Tip

Na [www.kvfl.com](http://www.kvfl.com) najdete aktuální informace o lezení ledů v Durynsku (spolková země severně od Bavorska). Na této stránce je ke stažení i odborná práce o lezení ledů.

## www.montana.cz

A když už jsme u těch webových stránek, zkuste mrknout i na ty naše. Trochu jsme je předělali, tak jen doufáme, že se budou líbit i vám.

Zpracováno podle serverů:  
[www.climbing.com](http://www.climbing.com),  
[www.digitalrock.de](http://www.digitalrock.de),  
[www.8a.nu](http://www.8a.nu),  
[www.planetmountain.com](http://www.planetmountain.com),  
[www.webclimbing.com](http://www.webclimbing.com),  
[www.klettern-magazin.de](http://www.klettern-magazin.de)

# Ostösterreich na ledu

**Co dělat studený zimní den, kdy teplota překročí bod mrazu a člověku už lezecká hala leze krkem? Lezení na ledu nebo zmrzlých vodopádech. Už jsi o tom slyšel? Ptal se mě můj lezecký partner. Jo, jo, ale nemám chuť na několikahodinovou jízdu autem k Salzburgu nebo do Tyrolska, protože tady u nás k lezení v ledu nic není.**

Chyba, neboť právě v Dolním Rakousku, Steiermarku a Horním Rakousku je spousta zajímavých možností různé obtížnosti, jedno jestli lezete odspodu nebo top rope, led nebo mix, pravda je, že tady u nás v okolí máme pro každého něco. Chceme vás na příštích stránkách vzít s sebou na cestu po Dolním Rakousku, kde vám představíme nejzajímavější vodopády ve vybraných oblastech. Začneme v oblasti Rax, dále půjdeme do Altenbergu, navštívíme Eisgully u Mürzstegu. Nakonec nás cesta zavede k Ötscheru, kde si představíme jeden lehký a jeden těžký vodopád. Poté už budeme na lezení v ledu připraveni natolik, že se odvážíme na krátký výlet do světa mixového lezení, a to vše předtím, než se zotavíme od vší té dřiny v sedle Hengstpass, kde uděláme i něco pro své zdraví. Celou cestu nakonec doplníme cennými radami a informacemi o výzbroji a o možných obtížích a nebezpečích.

## Rax

To oblasti nesmíme opomenout – už pro přístup – klasiku z největších – Gaisloch. V létě Klettersteig, v zimě skleněný palác, na kterém v osmdesátých letech James Skone vlastně začal s ledolezením v Dolním Rakousku. Zcela nový a neznámý je AV-Schlauch, který se táhne vzhůru několik metrů vedle stejnojmenné lezecké cesty v Gr. Höllentalu.

**Charakter:** Různorodé možnosti. Buď sledujete cestu Gaisloch (max WI 2) nebo, když je dobrý led, můžete zkusit variantu Soft Eis (WI 5). Při skutečně dobrém ledovém podkladu jsou možné i různé těžší varianty, jako například Testpeiece Shiva (M7).

**Start:** V Reichenau za Wichtalhousem je podjezd a krátce za ním parkoviště, kde zaparkujete.

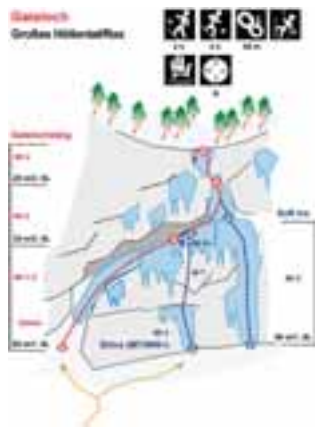

**Výška výstupu:** 50–80m

**Obtížnost:** WI 2 až M7

**Přístup:** 2–3 hodiny od parkoviště (čas podle sněhu, na konci vás čeká velmi příkrý svah – nebezpečí lavin!), s sebou skialpové lyže!

**Sestup:** Slanění ze stromů, popřípadě stejnou cestou

**Příjezd:** Z Vídně po A2 ke křižovatce Seebenstein, potom na S6 ke sjezdu Glognitz, nakonec směr Reichenau am Rax a odtud směr Höllental.

**Poznámka:** Vzhledem k poloze zmrzlých vodopádů v soutěse musíte počítat se zvýšeným nebezpečím lavin! Vždy se proto informujte o aktuální lavinové situaci, vždy si s sebou berte „přápky“ a lopatku. Při napadnutí nového sněhu a následném oteplení je nebezpečí lavin obzvláště vysoké. Při takovém počasí běžte raději na umělou stěnu.

**Charakter:** Pěkný a opravdu prudký ledový žlábek. Asi padesátimetrový led má dole 85 stupňů a nahore se ještě více naklmuje. V levé části si můžete vyzkoušet převislé „záclony“. Protože je led v první třetině cesty skuteč-



ně velmi tenký, doporučujeme lezení s horním jištěním, tedy top rope (k tomu potřebujete alespoň 55 m dvojitého lana).

Před pátým žebříkem (první žebřík po prvním výšvihu chůze) sestoupíme orograficky vlevo ke stromu, který je možno použít k jištění. Doporučujeme lano naměřovat do optimální polohy za použití keře či jednoho ledového šroubu.

**Start:** Stejně jako Gaisloch.

**Výška výstupu:** asi 55, popřípadě 65 m.

**Obtížnost:** WI 5, v případě nedostatku ledu i mixové lezení.

**Přístup:** 2 – 2,5 hod. od parkoviště, podle sněhových podmínek.

**Sestup:** Po žebříkách zpět k nástupu.

**Příjezd:** Jako Gaisloch.

## Altenberg

Nová, a díky krátkému přístupu, velmi oblíbená oblast mezi Rax a Schneeealpe v Altenbergu. Tato



oblast je bohužel skoro přeplněná a o víkendů sem raději nejedete. Najdete zde tři dobré cesty do 80 m, ze kterých chceme představit klasiku – Gamschfall. Druhý ledopád (Pravý Gamschfall) s nádhernou oponou z krápníků (WI 5) je asi 200 m před popisovaným ledem, ještě před vstupovým žlábkem. Třetí z významných ledů v oblasti najdete před Nassbauerem (WI 5+). Vedle těchto třech ledů je v této oblasti také několik kratších mixových cest.

## Gamseckfall

**Charakter:** Velice pěkný vodopád na dvě délky lana, s krátkým nástupem. Skoro vždy dobrý led, a to i tehdy, když v ostatních oblastech ještě led není. V první délce je možné zkoušet i těžší varianty (vlevo i vpravo). Pokud v druhé délce leze nějaké družstvo, nenastupujte. Hrozí nebezpečí úraza padajícím ledem.

**Start:** Nassbauer, konec sjezdové cesty.

**Výška výstupu:** 80 m, dvě lanové délky.

**Obtížnost:** WI 4, na levém kraji štandy z borháků.

**Přístup:** Od statku na konci údolí lesní cestou ke krmelci a dál, ve čtvrté zatáčce doprava k vodopádem.

**Čas:** asi 1, 5 hod.

**Sestup:** Slanění 2x (s dvojitým lanem, pozor na ulamování ledu, který by mohl padat na další lanové družstvo, nebo turistickou cestou (orograficky vlevo) zpět k lesní cestě.

**Příjezd:** Wien – Mürzzuschlag – Kapellen – Altenberg, na konec údolí až k zákazu vjezdu v zimě, pěšky 15 min. k Nassbaueru.

## Trochu jiný ledopád – Krampen Gully

Canyoning v zimě s ledovcovými šrouby a cepíny, zajímavé, ne? Tento vodopád to skutečně umožňuje. Vodopád Krampen, který se nachází vedle státní silnice z Neubergeru do Mürzzustegu je takový náš tajný tip pro první kroky na ledu. V létě se ve vodopádu pro-

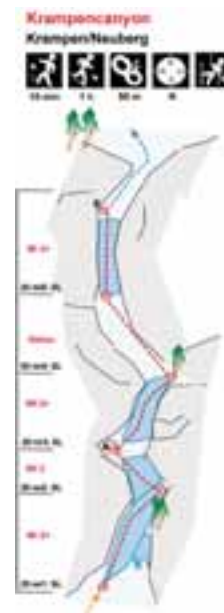

vozuje canyoning, proto jsou tu i borháky.

**Start:** vedle státní silnice z Neubergeru do Müzzzuschlagu (v oblasti přehrady, u kamenného lomu).

**Výška výstupu:** Asi 140 m.

**Obtížnost:** WI 3+.

**Přístup:** 5–10 min od parkoviště (je dobře viditelné přes malý lom) u Marterlu, podél potoka. Vodopád uvidíte teprve na poslední chvíli.

**Příjezd:** Müzzzuschlag – Krampen – směr Müzzzusteg, asi 2 km za Krampen, těsně před mostem se směrem doprava (na sever) objeví skalní žlab.

**Sestup:** Nejlépe sláněním. Je možné také sejít dolů. Po poslední lanové délce sledujte potok a obejděte jej vlevo přes louku a stěny skal a prudkým svahem sestupte/slaňte k nástupu nebo jděte dál svahem k lesní cestě na Falkensteinalm.

## Ötscher

Tato oblast je neodlučitelně spojena se jmény Tormäuer a Fluch, neboť před 20 lety přišli Matthias a Stefan Fluchovi do Tormäueru a do dneška zde zpřístupnili více jak 50 ledopádů. Oblast se dělí na Zadní a Přední Tormäuer.

Vedle vlastního Tormäueru najdete v oblasti Annaberg a Lilienfeld bezpočet dobrých možností k zaseknutí cepínu. Nejdelší výstup v oblasti je bezesporu Lassingfall u Wienerbruchu. Zamrzá jen po dlouhé době chladna s nízkými teplotami. Ve vodorovných pasážích dávejte pozor, abyste se neprobořili do jednoho z rybníčků. Topo a popis najdete v novém průvodci Lezení na ledu a firmu ve Východních Alpách (Firn und Eisklettern in den Ostalpen). My vám podrobněji představíme led zvaný Blauer Engel.

## Blauer Engel

Kdo se cítí na ledu už opravdu jistě a ovládá dobře lezení v kompaktním ledu, může se odvážit



Blauer Engel

dalšího kroku a své umění vyzkoušet na částečně volně stojícím sloupu Modrého Anděla v Zadním Tormäueru. Čekají vás dvě náročné kratší lanové délky v jemném trubkovitém ledu, takže budete muset zachovat klid, protože spolehlivé jištění v takovém terénu nebývá vždy možné.

**Charakter:** Extrémně dobrá, ale také těžká cesta v sektoru Blue Box. První lanová délka (WI 6–) je také poněkud morálová. druhá – díky dobrým možnostem jištění – nabízí skoro zábavné lezení. Blauer Engel patří určitě k nejlepším cestám v Blue Box.

**Celková výška:** 45 m.

Obě lanové délky můžete spojit a lézt je v pravém okraji sloupu – potom je obtížnost WI 6.

**Start:** Parkoviště ve vsi Erlaufboden.

**Obtížnost:** WI 6–.

**Přístup:** Sledujte označenou cestu v Ötschergraben, nejdříve uvidíte na levé straně potoka pár lehkých ledopádů, vpravo pak jeden krátký těžký rampouch, přímo na cestě. O něco dále po cestě, tedy pořád na stejné straně potoka najdete první velký kotel – sektor zvaný Blue Box. Podél malého potůčku se dostanete až k nástupu.

**Sestup:** Ve středu horní části kotle, v místech, kde se ledopád láme ze sedmdesáti na asi pětáctýřicet stupňů, je malý skalní ostrůvek s borháký a karabinami.

S pětapadesátimetrovými lany v pohodě dosáhnete země.

**Příjezd:** Vídeň – Lilienfeld – Annaberg – Erlaufboden. Za mostem ve vsi zaparkujete auto.

**Poznámka:** V kotli dochází často k sesuvu sněhu – při nejistých podmínkách může být zde, jako i v celém Zadním Tormäueru, velké nebezpečí lavin.

**Tip:** Do auta si vezměte sněhové řetězy, cesta zpět z Erlaufbodenu je velmi příkrá.

## Mixové lezení – něco pro profíky

Tento nový trend lezení je čím dál populárnější. Jedním z důvodů snad může být i bezpečnější jištění – trendem posledních let je

osazovat takové cesty borháký. Vloni přelezl Jürgen Reinmüller Steinerne Jungfrau a kousek vedle otevřel Peter Gasser cestu Rock&Ice ještě o jeden stupeň těžší.

Jungfrau leží mezi vesnicemi Hieflau a Radmer u mostu mezi prvními dvěma výraznými skalními stěnami. Vodopád je 350 m vysoký, přičemž asi 50 metrů je M7, jinak WI 5 a často lehčí. Až do prvního schodu je Jungfrau také pro začátečníky (asi 150 m odstupňováno do WI 4), pak se ale jde na věc. Sestupuje se proslaňováním cesty. Pozor, nad prvním stupněm se leze pod obrovským ledovým převisem, což je nebezpečné!

Také v soutěsce Göller u Kernhofu najdete několik docela těžkých cest, ale i nějaké lehké ledopády.

Pro mixové lezení platí, že cesty jsou často přejížděny borháký, leze se RP stylem a – zpravidla také z důvodu bezpečnosti při pádu – bez poutek. Tak jako u sportovního lezení bývají cesty nastudovávány. Takový je trend.

## Hengstpass u Windischgarstenu/Laussa

Po takové námaze musíme nutně něco udělat pro své zdraví. Hengstpass je k tomu přímo ideální. Pár bezvadných vodopádů do 100 m rozbuší vaše srdce. A co má bušící srdce společného se zdravím? Ne mnoho, neboť tady u Hengstpassu platí, že se zde smí popíjet. Ale ty dobré vodopády leží na opačné straně řeky než hospoda. Takže nohavice nahoru a jde se! Lehce osvěžen nastupují se Stefanem do cesty Kneipper (80m, WI 5–). Hengstpass nabízí celkově na dvacet ledů od WI 2 do WI 5.



P. Gasser in Warten auf Godo (M8)



St. Fluch beim Kneippen

**Charakter:** Spíše kratší vodopád, ale stojí za to. První délka nabízí pohodové lezení a končí u několika stromků. Druhá délka je kratší, ale zato dokonalá. Jenom dejte pozor při přechodu na rovinu.

**Start:** parkoviště na silnici u lesní cesty mezi Oberlaussa a Unterlaussa.

**Obtížnost:** WI5–.

**Přístup:** 5 minut. Přejděte řekou na druhý břeh k nástupu. Buď si můžete vyzout boty, nebo zkuste místy zamrzlý potok rychle přeběhnout. V tomto případě si raději navlečte návleky.

**Výška výstupu:** Asi 80 m.

**Sestup:** Dolezte doleva k březce, přes kterou sláníte. Po asi dvacetimetrovém pěším sestupu dojdete k místu, odkud je to na zem asi 35 m.

**Příjezd:** Od Voralpenkreuzu do Windichgarstenu a tam odbočte doleva směr Hengstpass. Přes sedlo, kolem lezecké oblasti do Oberlaussa a dále do Unterlaussa. Ledy jsou v úzkém údolí před Unterlaussa.

**Poznámka:** Vztít si ručníky není od věci. Po brodění vám určitě přijdou vhod.

#### A na závěr pár obecných rad pro ty, kteří se chystají s lezením v ledu začít:

■ **Vybavení:** Samozřejmě potřebujete cepíny, mačky a šrouby do ledu. Před koupí cepínů si musí člověk rozmyslet, na co bude cepíny používat. Kdo chce proniknout jen do lezení zmrzlých vodopádů a kratších mixových cest, může koupit moderní prohnuté nástroje se speciálním držátkem. Pokud se chcete na jaře odvážít také do velkých alpských stěn, potřebujete univerzálnější nástroj. U ledovcových šroubů mají v podstatě všechny firmy na trhu do-



ré produkty s různými druhy kliček. Optimální délka ledového šroubu je 17 cm. U maček platí to stejné jako u cepínů. Monohroty jsou jen pro profíky. Při lezení v ledu je nutné mít helmu. A ještě jedna drobná poznámka. Pokud má jeden z vašich cepínů lopatku, dávejte si pozor při jeho vytahování. Někdy to jde rychleji, než si myslíte.

■ **RP, WI a mixy,** tedy obtížnostní stupně a lezecké styly: WI je stupnice pro lezení v ledu (WI z anglického: Winter Ice) a má sedm stupňů. O čtvrtého stupně je led v části výstupu kolmý. WI 6 a WI 7 nabízí místy převísle ledy, které jsou špatně zajistitelné. Pokud se při výstupu leze i po skále, mluvíme o mixech. Tady se

stupnice pohybuje od M1 po M12 (M4 odpovídá asi UIAA 4, M8 je poctivá „osma“). V cestě můžete podle libosti zasekávat či zakládat zbraně, nebo můžete dělat třeba takzvanou „šuku“, kdy přehodíte nohu přes ruku držící cepín tak, abyste dosáhli co možná nejvýš. Na ledu či v mixech se také leze RP stylem, kdy nepoužíváte odsedky či si nesedáte do expresky cvaklé do cepínů. Podle současného trendu byste neměli při RP přelezu používat poutka.

#### ■ Jak začít s lezením na ledu?

Lezení v ledu je v podstatě nebezpečný druh sportu a prvolezec ověšený materiálem, s mačkami,

ňů Celsia – mohou se zřítit.

2. U vícedélkových cest zašroubujte první jištění krátce po odlezu ze štandu (po maximálně pěti metrech), tak aby se předešlo zřícení do štandu.
3. Nikdy (mimo dobře jištěné mixové cesty) nelezte za hranu vrcholové hrany. Myslete na to, že se může snadno utrhnout. Člověk si může zpravidla dobře odvychnout ve zbraních, a proto když zpozorujete, že vám docházejí síly, platí: „Kašlu na Rotpunkt.“
4. Dny v zimě jsou krátké a sestupy a zpáteční cesty jsou často delší, než si myslíte, takže zároveň myslíte na návrat a při-

s cepíny připoutanými na rukou, by se měl co možná nejlépe snažit vyhnout pádu. Proto je důležité, aby člověk začal s tímto sportem opatrně. Každopádně začínejte pod dohledem někoho zkušenějšího. Kdo se už seznámil s mačkami a cepíny při vysokohorských cestách, může zkusit začít v top rope stylu nebo pokoušet nějaké malé ledopády vedle nějaké turistické cesty či klettersteigu.

■ **Bezpečnost:** Lezení po ledu je mnohem nebezpečnější než sportovní lezení, ale při dodržení jistých pravidel může být provozováno bezpečně (jistě).

1. Nikdy nelezte na příkré ledopády po oteplení, kdy rtuť teploměru vystoupá nad pět stup-

balte si čelovku. Často mohou být užitečné skialpy.

5. Obstarejte si co možná nejvíce informací předem.

■ Lezení na ledu je obtížnostně srovnatelné s lezením v horách a i zde platí, že dobré informace o cestě znamenají takřka polovinu úspěchu. Mnoho ledopádů je popsáno na stránkách [www.bergsteigen.at](http://www.bergsteigen.at), kde v sekci fórum každý den přibývají aktuální informace o cestách.

**Andreas a Axel Jentschovi**

#### Tip na knihu:

Před nedávnem vyšel v nakladatelství Alpinverlag průvodce po ledech a firnech ve východních Alpách. Více informací najdete v rubrice „knihy“ na str. 42.



## Sportlife, mistrovství ČR

Brno, Výstaviště, 15.–16. 11.  
Obtížnost, bouldering

- Mezi muži si tituly rozdělili Tomáš Mrázek s Kubou Hlaváčkem
- V ženách poprvé slavila triumf Tereza Kysilková
- Věře Kotasové stačily na vítězství v boulderingu pouhé dva topy

Kdo nepřišel na Sportlife mistrovství ČR do Brna, byť jen jako divák, může litovat. Třebaže si bouldristé stěžovali, že nemají takový prostor jako v samostatném závodě, bylo to skvělé mistrovství, v důstojném prostředí, za velkého zájmu diváků i médií. Z hlediska publicity i ekonomiky to bylo velmi dobré a navíc jediné možné řešení. Z hlediska sportovního byl závod na obtížnost výrazným posunem vpřed. Stěna, kterou smontoval Tomáš Rakovič a jeho firma Top Rock, byla čtrnáct metrů vysoká, osmnáct metrů dlouhá a skoro deset metrů převislá. Bouldering trochu trpěl, protože nemohla být využita celá věž a dva „kolmé“ bouldry na stěně pro obtížnost byly příliš daleko od diváků. Publikum i na kvalifikaci čítalo přes dvě stě lidí, superfinále žen sledovalo možná až čtyři sta diváků.

Tratě na obtížnost stavěl Andrej Chrastina, pro bouldering Jirous Přibíl. Startující se sjeli kromě Slováků také z Polska a Ukrajiny. Na obtížnost 42 mužů a 13 žen. Na bouldering 55 mužů a 15 žen. Je tedy zřejmé, co začíná mít mezi lezci prioritu. Ačkoli v Praze by tomu asi bylo jinak. Tomáš Mrázek si doma nešťastně rozřízl prst, našťastí na jeho hřbetu, a proto se místo na „svěťáku“ v Kranji objevil v prosklené hale na Výstavišti. Z důvodu startu v Kranji (kde skončil 16.) zde naopak chyběl mistr Slovenska Juraj Repčík. Závod uspořádal a řídil trenér reprezentace Slávek Vomáčko.

Sponzoři: ČHS, Nescafé, Hudy Sport, Rock Pillars, AlpinePro, Lanex.

Dvacet devět mužů se představilo na dvacet metrů dlouhé semifinálové trati, na které bylo nutné dát pro postup do finále top. Pohledné, lehčí, vytrvalostní, těžší závěr. Tolik stručná charakteristika. Třináct borců zapnul poslední expresku, ale bohužel jen dvacet postoupilo dále, neboť David Mazák si ke své smůle neporadil s kvalifikací.

Finále žen už začala být linie! Tedy ne jenom rovně vzhůru stoupající „žebřík“ chytů (pohybově to

ovšem nebyl žádný žebřík!), jako dosud, ale elegantní křivka měnící směry. Po těžší první třetině však přišla stagnace a ani závěrečná část dostatečně negradovala. Z toho důvodu se v něm tři nejlepší závodnice vysloveně prošly. Pryč je doba, kdy ženám stačilo jen tak naházet chyty na stěnu a ony stejně spadly. Juniorky už jsou dnes natolik trénované, jak se ještě před třemi lety našim nejlepším ženám ani nesnilo. Tereza Kysilková i Soňa Hnízdilová mají za sebou množství mezinárodních závodů, což se odráží jak na zkušenostech, tak na technice. Terka, Soňa a Olena Ostapenko z Ukrajiny daly top. Ale to vůbec nebylo na škodu závodu, naopak. Protože superfinále, na mužské finálové trati, mohlo znovu naplnit ukázat jako v Teplicích, co v ženách je. A ukázalo! Vítězka Tereza Kysilková v dramatickém závodě, na těžkých silových krocích, dolezla na úrovni osmého místa mezi muži! To za éry Bary Stránské, ale také ještě Věrky Kotasové, když vedovala Českému poháru na obtížnost, nebylo možné. V hale bylo v té chvíli asi největší množství diváků a ženy se těšily maximální pozornosti publika. Ukrajinka spadla čtyři chyty níže než Terka, ve výlezu z krátkého stropu. Soňa v prvním opravdu silovém kroku za spoďák už dole. Krásná bitva. Tereza Kysilková jednoznačně ukázala, že má na první světovou osmičku. Její styl vyzrál a zkušenosti z mnoha evropských závodů i skalních oblastí se projevují. Čtvrté místo ve finále překvapivě obsadila domácí Sylvie Nagyová před také domácími Silvií Rajfovou. Úřadující mistryně republiky čtrnáctiletá Silvie Rajfová ovšem asi nebyla po nemoci ještě ve formě. Šestá skončila patnáctiletá Lucka Hrozová. Tato děvčata se rozřadila v poslední části cesty. Sedmá Lucka Rajfová a osmá Helena Lípenská spadly v delších, silovějších krocích v první třetině cesty, v laminátovém profilu.

Mužské finále. Muži měli nejlepší linii ze všech tratí, pochopitelně shodnou se superfinále žen! Vedla silovými kroky doprava do

stropu, přes něj zpět do středního, členitého laminátového profilu a pod vrcholem byl opět třímetrový traverz doprava do hladkých překližek a top. Těžké bylo překonat výlez z převisu a návrat do laminátového profilu prostřed. Nad převisem spadl nejlepší z juniorů Martin Stránek (Rajče Team). Sedmý Rosťa Štefánek a šestý Jiří Oliva skončili v bouldrovém začátku druhé poloviny cesty v laminátovém pruhu, kde jim v křížovém kroku došlo. Pátý Peter Doležaj nesmírnou bojovností ulezl ještě několik chytů výše. Martin Fojtík se v pohodě dostal před Doležaje, ale poté udělal obdobnou chybu jako v Teplicích, když si uprostřed dlouhého kroku vytřepával ruku a spadl. Cesta k medaili se tak otevřela Pólovi Kořanovi, který zase jednou po roční přestávce ukázal svůj potenciál a obsadil třetí místo. Lezl nádherně a bez obtíží překonával jedno těžší místo za druhým. Chybu udělal až teprve když mu nateklo a křížový krok v traverzu dělal pod rukou, místo nad rukou, čímž se zcela „utavil“ a v dalším kroku čtyři chyty pod vrcholem spadl. Jakub Hlaváček obeplnil chyty svými dlouhými prsty skutečně jako chobotnice, jak zaznělo z publika, a takto se doslova přisál ke stěně. A když mu pod vrcholem v traverzu konečně nateklo, roztáhl své čapí nohy až do boční stěny laminátového profilu, odkud právě vylezl, opřel se a zase se udržel. Z posledního stisku zapnul dvě expresky najednou a měl top. Tomáš Mrázek si vykračoval celou cestu a poprvé zaboval až v superfinále. Na superfinále Andrej notně přitvrdil, první polovinu cesty některé chyty vyházel, jiné drasticky zmenšil. Nevypadlo to vůbec lezitelně. Kuba snad zapnul dvě expresky, jen tak si osahal další chyty a vzdal to. Mráza však znovu dokázal, že by to mohlo být i těžší. Strašlivou silou drtil malé lišty v dlouhých, předlouhých krocích, a pak už jen mával divákům a dolézal nahoru. Čtyři cesty, čtyři topy.

### Bouldering

Bouldering zahájily ženy, ale nebylo to vůbec povedené. Ženské tratě se prostě odhadnout staviteli nepodařilo. Nepřiměřeně dlouhé kroky i pro Věru a těžké jako pro muže na kvalifikaci. Díky tomu se před diváky odehrával naprosto nudný závod, ve kterém většinou netopovala ani Věra, natož někdo druhý. Velká část ná-

hodných diváků zřejmě proto ani nepočkala na mužský závod. Bohužel, protože ten byl fantastický a také obtížnost přesně trefená. Ale zpět.

Věrka dala on sight první dva technické B na lezecké stěně, zato na věži ani jeden. Na třetím B ani zónu. Na čtvrtém se natahovala, jak mohla, ale top prostě nedosáhla. Pětka byla opravdu brutální. Věra měla zkřivenou tvář, když nad převisem ze všech sil svírala mikrolištu, ale znovu na top nedosáhla. Přesto si závod pochvalovala. Ovšem z tváří jiných žen se dalo vyčíst hluboké zklamání. Lucce Rajfově se technicky podařilo vyřešit a hlavně udržet strukturu na prvním bouldru, dala alespoň jeden top, což se už žádné další lezkyni nepoštěstilo a byla druhá. Stala se vicemistryní republiky, a to jistě nečekala. Třetí místo vybojovala Helena Lípenská už bez topu a čtvrté opět závodící, byť jen v boulderingu, Lenka Trnková. Páté místo obsadila dosud neznámá závodnice Nelly Kudrová, která studuje a trénuje v Praze.

Muži rozjeli podívanou, jaká nebyla ani na Boulder Contestu před rokem. Naprosté drama až do konce. Nejprve vítězili Mráza, když jediný onsajtoval první tři bouldry. Pak ale nedal čtvrtý a rázem byl znovu favoritem také Peter Doležaj, který však není tak trénovaný jako Mráza a zřejmě mu po závodě na obtížnost chyběly síly. Doležaj však pohořel také na pětce, zatímco Kuba Hlaváček onsajtl čtverku a napodruhé dal pětku a zvítězil! Zvítězil nad Mrázou! Ten unavený nebyl, alespoň tak v žádném případě nevypadal, pouze top na čtyřce svými divokými skoky a pády až za matraci ne a ne udržet (Slávek jen volal za Oliváčem: „Jestli mi ho zraníte, tak vás zabiju!“). Boulder číslo čtyři byl ovšem vyhrazen dlouhánům. Jedině levitujícímu Radovanu Součkoví nebyl ani při jeho sto šedesáti čtyřech centimetrech žádný přešah dost dlouhý, aby ho zastavil. To, co Radek dokázal na stěně udržet a hlavně ustát, se naprosto vymykalo už tak v boulderingu notně pošramoceným zákonům gravitace. Souček byl ten den opravdu nepřekonatelný a nikdo nepodal takové relativní výkony jako on! Dlouhovlasý leopard předváděl naprosto nemožné gymnastické sestavy na bouldrové stěně, které ho vynesly až na třetí místo. Nedal pátý (kde naopak výškový handicap neměl)

a první bouldr. Porazil na pokusy Doležaje! Na trojce, kterou suše onsajtl, se na místě, kde stál na hladké stěně bez stupu (!), po zvednutí lezečky odloupl proužek barvy. Výborně zalezl také pátý Marek Leitman (SK), který dal dva bouldry na tři pokusy a správil si tak chuť po nepovedené obtížnosti (18. m). Překvapil dosud prakticky neznámý Žilijan Michal Turský, jenž se dvěma topy na čtyři pokusy obsadil místo za Markem. Sedmé místo obsadil nejlepší závodník početné polské výpravy, juniorský mistr světa v lezení na obtížnost (2001, prý tehdy přešel i Mrázka, ovšem sám byl v jiné kategorii) Marcin Wszcolek. Osmý skončil další poměrně neznámý Slovák Jan Smoleň, který se vypracoval v BB během pražských studií.

#### Řekli po závodech:

**Tomáš Mrázek** (vítěz obtížnosti): „Myslím, že jsem se tady dobře připravil na světák. Je třeba vyhrát nějaké lehčí závody, abych byl psychicky v pohodě. Kdysi mi k tomu pomáhaly juniorské závody, které jsem všechny vyhrával a doufám, že mi to pomůže i teď. Jinak cesty byly krásné, dobře se mi lezlo a ne-jsem ani nějak unavený.“ (Měl pravdu, v Číně skončil druhý.)

**Tereza Kysilková** (vítězka obtížnosti): „Jo, paráda, je to radost lézt tak krásné cesty. Potřebovala jsem takový úspěch už kvůli Vallence, kde jsem to zkopala. Celý závody jsem byla v pohodě, nejvíc nervózní jsem byla při dopingové kontrole, kdy jsem nemohla nic vyčurat. Znáš to, celý den nic nepiješ, abys byl co nejlépe.“

**Věra Kotasová** (vítězka boulderingu): „Mně se bouldry líbily. Pro ty holky to bylo asi smrtelný, ale já jsem si aspoň zalezla. Jsem radši, když dám jenom dva bouldry, než pět on sight.“

#### Rostá Tomanec

**No a na závěr ještě pár slov o tom, jak hodnotí celé mistrovství ČR třetí nejúspěšnější, Pavel „Pólo“ Kořan:**

„Po dlouhé době mistrovství republiky v Brně. Naposledy to tu bylo počátkem devadesátých let na betonovém pilíři na přehradě. Z pohledu závodníka musím říct, že stěna byla na místní poměry nadprůměrná. Dostatečná na takový typ závodů. Cesty byly lehčí, než se čekalo. Hodně topů a s tím i zdržení průběhu závodů. To



foto: Jan Mynář

u boulderů bylo vidět, že kluci z BoulderBaru už ví co a jak. Organizace průměrná, vše bylo ovlivněno probíhajícím veletrhem. Sobotní účast diváků mi přišla dobrá, v neděli končilo lezení s lanem kolem páté, takže to bylo v pohodě, ale u boulderů, které začínaly až po nás, mi přišlo, že už celý pavilon čekal, až lezci dolezou, a to znamenalo atmosféru. Na mistrovství republiky býval větší kotel. Řekl bych že v lezení na obtížnost byla relativně malá účast startujících. Možná to bylo tou nejistotou ohledně konání závodů, která tu nějaký čas byla. Dva týdny dopředu ještě nebylo jisté, jestli závody opravdu budou. Jinak cesty pěkný, Andrej stavěl parádně, sám vím, že dobře postavit cestu není sranda. Příjemným překvapením byl Kuba Hlaváček. Ačkoliv o něm bylo slyšet už dřív, přijde mi, že až teď zúročil všechny své zkušenosti, navíc mu cesty sedly. Jenom dobře. Konečně taky někdo z Prahy! Nějaký drb z izo-

lace? Myslím, že překvapením byla účast Tomáše Mrázka, který kvůli zranění prstu vynechal závody v Kranji. Nakonec se ukázalo, že zranění nebylo natolik bolestivé a možná Tom mohl jet bojovat na světák. Kdyby se dopředu vědělo, že se Mistrovství ČR zúčastní i úřadující mistr světa, dalo by se asi nalákat více lidí. Příjemným překvapením byl Rostá Tomanec, který tam v červených kalhotách všechny bavil. No pak ještě musím říct, že tam byly snad nejhorší záchody ze všech závodů, kde jsem kdy byl. Takové ty plastové přenosné. No chlapče, když kolem chodí návštěvníci, jezdí tam auta a ty tam máš provádět nervózní potřebu... No a v druhé části závodu se někdo netrefil do té díry a celý to tam... – to jsem zvědavě jak to napíšeš –, takže všichni odtud chodili úplně blbě, nevěděli co s tím, utíkali naproti do nějaké haly...“

–bkr–

## Sportlife MČR

### Obtížnost

#### Muži

1. Tomáš Mrázek Rock Pillars/Ocún
2. Jakub Hlaváček Triop/BB Klan
3. Pavel Kořan Triop/Beal
4. Martin Fojtík Los Brños
5. Peter Doležaj CCC BBB/SK
6. Jiří Oliva BB Klan
7. Rostá Štefánek Hudy Sport
8. Martin Stráník Rajče Team Brno
9. Václav Malina TJ Ruzyně/Rock Pillars
10. Jan Zbranek Saltic
11. Jakub Volf TJ Ruzyně
12. Jiří Dragoun Ultra Ant

#### Ženy

1. Tereza Kysilková Hudy Sport/Rock Empire
2. Olena Ostapenko UKR
3. Soňa Hnízdilová Hudy Sport/Rock Empire
4. Sylva Nagyová Brno
5. Silvie Rajřová Sokol Brno 1/Rajče
6. Lucie Hrozová HO Jiskra Nový Bor/Saltic
7. Lucie Rajřová Sokol Brno 1/Rajče/Triop
8. Helena Lipenská Senzor/Vita Harmony
9. Eliška Karešová Slavia Liberec/Bufo
10. Oxana Ostapenko UKR

### Bouldering

#### Muži

1. Jakub Hlaváček Triop/BB Klan
2. Tomáš Mrázek Rock Pillars/Ocún
3. Radovan Souček Ocún
4. Peter Doležaj CCC BBB/SK
5. Marek Leitman Slovensko
6. Michal Turský Salora Žilina
7. Marcin Wszcolek Polsko
8. Jan Smoleň AIX/Dolný Kubín STRUX
9. Lukasz Dudek Eskalada Korona Krakow/PL
10. Jaroslav Straka HO Brumlovka

#### Ženy

1. Věra Kotasová Rock Pillars/Ocún
2. Lucie Rajřová Sokol Brno 1/Rajče/Triop
3. Helena Lipenská Senzor/Vita Harmony/HO Vertical
4. Lenka Trnková Saltic/Rock Empire
5. Nelly Kudrová Praha
6. Oxana Ostapenko UKR
7. Katka Čintalová ŠK MK Modra/SK
8. Olena Ostapenko UKR



## Drytooling

■ V sobotu 6. 12. se v Bratislavě na lezecké stěně v Auparku uskutečnily první mezinárodní závody v Drytoolingu na Slovensku

Stále větší počet lezců, se v dnešní době věnuje mixovému lezení. Současně se v celém světě pořádají závody v lezení s cepíny a mixové lezení má také svůj světový pohár, dnes již pod záštitou UIAA. Letošní mistrovství světa se koná 22.–23. 1. 2004 ve švýcarském Saas Fee.

Tento světový trend se pokusili nastavit i na Slovensku, a nutno podotknout, že velmi zdařile a současně i originálně. Jelikož zima nám ledu zatím mnoho nenachystala a současně bylo potřeba zajistit dobrou dostupnost závodů, tedy stěnu v Bratislavě, bylo nutno improvizovat.

Ledové pasáže imitovala místa z dřevěných kmenů, u stěny se pak lezlo s využitím dřevěných a klasických chytů.

Obtížnost perfektně připravených cest se pohybovala od M3 u žen až rámcově k M7 u mužského finále. Cesty byly záměrně postaveny tak, aby si co největší počet lezců dobře zalezl a hlavně byla super atmosféra.

Vlastní závod se spustil kvalifikací žen kolem 11.00 dopoledne, většina závodících se vybi-

do finále všichni a nevyřadili se dva poslení, kteří měli nejpomalší časy. Ať si kluci zalezou. A fakt byl, že zalezli...

Finále se začala lézt kolem sedmé hodiny večer po ohňové šou a nasvícená stěna spolu se super muzikou dotvářely bouřlivou atmosférou.

Ženská cesta měla na začátku menší boulder, který se nestal pro některé ze závodnic kamarádem, ale ty, které jej překonaly, se už na následujících metrech výstupu nádherně rozřadily. Jediný Top a tak i zasloužené vítězství si odnesla Petra Tomanová (Petrolservis Zlaté Moravce).

Další pořadí pak bylo následující:

1. Petra Tomanová
2. Michala Bednářiková
3. Katarína Hitková
4. Mária Mikulová
5. Elena Ondrášová

Chlapské finále mělo přibližně 17 metrů a bylo i notně převislé. Jako první nastoupil Stoupa (Dušan Janák) a předvedl excelentní výkon, kdy ho od topu odloučila



čovala k opravdu excelentním výkonům, až bylo občas potřeba raději lehce přivřít oči. Nicméně vše dopadlo bez nehody a všech osm závodnic postoupilo z kvalifikace do finále.

U chlapů už bylo klání výrazně obsazenější a účastnili se ho lezci ze Slovenska, Čech, Polska a Maďarska. Lezly se stejně jako u žen dvě cesty, jedna lehčí, cca M5, a jedna těžší cca M6 (možná víc, možná míň).

Dvaatřiceticeletné startovní pole se na obou cestách výborně rozřadilo a jelikož obě cesty topovalo deset závodníků, postoupili

chyba v podobě přešlapu vymezené lezecké zóny, těsně pod Topem. Gabo Čmárik z Trenčína, který startoval jako druhý, neprekonal nástrahy prostřední části cesty, jež vedla výraznou střechou. Další pokus však přinesl Top. Na ten si jako první ve finále sáhl a odsednul do vrcholové expresky Radek Lienerth. Jelikož se nepředpokládalo superfinále, přece jen připravit mixovou cestu na stěně dá docela práci a nebyl pro superfinále ani čas a prostor, ti nejlepší měli přijít teprve na řadu, bylo jasné, že bude rozhodovat čas. Nicméně i tak se stalo

několik nepředpokládaných věcí, které pořadí poněkud pozměnily.

Ota Srovnal přešlápl v úvodní partii lezeckou zónu a tak bohužel skončil dřív, než mohl zopakovat své perfektní výkony v kvalifikaci. Další v pořadí Ondra Beneš opět přidal top a tak o tom, že bude rozhodovat čas, nebylo pochyb. I přes izolaci byl dalším závodníkům tento fakt zřejmý, odvodili si ho z délek lezení i povzbuzování diváků a tak se z finále opět stal tak trochu i rychlostní závod. Což rozhodně neubralo jeho super atmosféru, spíš naopak.

Postupně si na top sáhli všichni z ostatních finalistů, tj. Luboš Mázl, Andy Kolárik, Marek Leitman, Dodo Kopold, kromě Tomáše Sobotky, kterému v přeletu hrany převisu upadla jedna ze zbraní a musel svůj pokus ukončit.

Stylově nejčistším a tím také i nejrychlejším přelezem si první místo zajistil Dodo Kopold (Vertikal Patronka, La Sportiva), druhý skončil Marek Leitman, známý silák spíš z bouldrů a skalkařských cest (zbraně držel v ruce počtvrté ve finálové cestě), třetí Andy Kolárik (HK Extrém Slovensko) další pořadí pak bylo následující:

1. Dodo Kopold
2. Marek Leitman
3. Andy Kolárik
4. Radek Lienerth
5. Luboš Mázl

Všemi účastníky i přihlížejícími byl den oklasifikován jako: „super mortal brutal megadeath“. Tzn. „na max“. Za to patří obrovský dík zejména pořadatelům – Hory a Mesto, James, stavěčům trať i rozhodčím. Jako i hlavnímu sponzorovi celé akce firmě Direct Alpin.

Nezbývá než doufat, že tento závod nezůstane v našich končinách osamocen a přidají se mu i podobné další závody třeba v Čechách, v Polsku nebo Maďarsku.

Přece jen idea takového drytoolingového poháru ČR, nebo třeba zimní obdoba V4 cupu. Variant je hodně, teď jde jen o to, aby se našlo dost síly toto přání zrealizovat. Takže ještě jednou díky všem za super strávenou sobotu a doufám, že příští zimu se neuskuteční pouze otevřené mistrovství Slovenské republiky, ale neméně úspěšnou akci se zadaří zorganizovat i v Čechách nebo na Moravě.

**Zoban**

## Mejcup 2003

Lezení, v pravém slova smyslu, lze těžko považovat za sportovní disciplínu, natož měřitelnou, ale soutěživá doba si žádá své hrdiny. Snad před 20 lety se nezadržitelně rozjel kolotoč závodů a vypadá to, že se překližkové hřiště s plastbetonovými mantinely těší stále větší oblibě. Do pomyslné „Ligy mistrů“ na čele s Rock Masters kdesi u jezera patří bezesporu již téměř kultovní „MEJ-CUP“, pořádaný brněnskou lezeckou smetánkou v legendárním Freesportu. Oproti minulým ročníkům letos nevisel kolem pořádání otazník, ale naopak seriózní plákat, lákající jak na večerní taškařici v jisté pochybné nálevně, tak na závod samotný. Je pravda, že se bouldering těší čím dál většímu zájmu a tomu bylo podřízeno i zahájení v 9:00. Tedy před těmi nejdolnějšími je téměř 24 hodin bez možnosti vydechnout. Ale pojďme už zvesela k průběhu soutěže o nejšíkovnější(ho).

Po kvalifikaci, stávající ze šesti kousků, kde jde především o to zkusit, případně nepokazit, se radovalo 20 borců. Dobrým počinem bylo, že se lezlo na flash. Nedobrým počinem, alespoň z pohledu nejmenovaného brněnského lezce zápasníka, byla prý technická náročnost boulderů. Za vše hovoří jeho komentář na adresu jednoho ze stavitelů: „brontosauři kolmých stěn“.

Holek bylo tentokrát množství „menší než malé“ a každá tak dostala svůj boulder s tím, že se na nich vystřídají. Bylo to zároveň i finále, takže s izolací. Se záluďně natočenými chyty si nejlépe poradila Sylva Nagyová, které na paty šlapala Dita Tichá. Finále borců

## Hospul Cup 03

V neděli 23. 11. se v odpoledních hodinách uskutečnily závody na umělé horolezecké stěně HOSPUL CUP 03 pořádané Horolezeckým oddílem TJ Spartak Ústí nad Labem. Závody probíhaly na výborně připravené stěně Univerzitního klubu Slavie Ústí nad Labem. Závodů se zúčastnilo 70 závodníků převážně z Ústeckého a Libereckého Kraje, ale i z Moravy a Maďarska, a to v sedmi kategoriích. Měření sil začalo krátce po 16. hodině závodem dívek do 12 let. Jako jediná topovala reprezentantka Maďarska Fružina Kišš. Poté následovali chlapci do 12

mělo ukázat, komu dělá nejlépe oplácávání oblín, zamykání lišt či drčení malých stisků. Také se projevily poměr mezi silou a chytrostí (tou lezeckou). No a kdo vládl oběma, měl vstáráno. Tedy o pomyslnou bednu se na konec pobili zbojnící od Váhu, moravští šohaji a jistý „švihák lázeňský“ z matičky stovežaté. A právě Jirous Přibil (sedmispáčí?), jenž byl lepší o jednu jedinou teč, spolu s Davidem Mazákem (Kryton team) nasbírali nejvíce bodů a tím pádem zaslouženě slíží smetánku.

Závody skončily a jeden by řekl, že je konec. Omyl! Vážení a milí, zábava se přesouvá do prostor sloužících především k regeneraci, ale mnozí na to nehlídají a ve výkonech pokračují. Zde také proběhlo vyhlášení výsledků, ale myslím, že mnozí se těšili na události následující. Veselí publika si vzali na starost jak osvědčení umělci, tak i známé „firmy“, v čele s Ironmanem RK (žádný jo-jo). Mnozí z řad bavících se očividně postrádali krb, ale proč zrovna ten, to opravdu netuším. Co vám mám povídat. Kdo tam nebyl, neví a možná ani nepochopí. Tedy mějte se fajn a s tím tréninkem to zase nepřehánějte, jde přece o...

–HRV–

### Výsledky:

#### muži:

1. Přibil Jirous
2. Mazák David
3. Zbranek Jan

#### ženy:

1. Nagyová Sylva
2. Tichá Dita
3. Balcarová Kateřina

let. V této kategorii získal prvenství Petr Pilař z USK Slavie, který ale bohužel nedosáhl na poslední chyt. Nejmladší závodník mezi chlapci a zároveň v celém poli závodníků byl pouze pětiletý Ondra Johanovský ml. z týmu HUDY Sport Teplice. Byl tak drobný, že měl problém dosáhnout na první chyty.

Cesta byla poměrně dlouhá – vytrvalostní a zvláště ve stropě značně silově náročná. Po nejmladších chlapcích následovaly dívky od 13 do 16 let. Zde vyhrála Viola Skalická z DDM Česká Lípa s jediným topem. Děti lezly



s horním jištěním – tak zvané topope, na rozdíl od chlapců 13 až 16 let, mužů, žen a veteránů, kteří si lano již cvakali do expresek. Během celého závodu probíhala projekce filmů a fotografií s outdoorovou tematikou, které byly prokládány průběžnými výsledky. Podpora téměř 200 diváků byla fantastická, stejně jako komentátor a hudební kulisa. Po dívkách do 16 let následovali veteráni. Nejstaršímu závodníkovi a dlouholetému instruktorovi Horolezeckého oddílu TJ Spartak Jaromíru Radovi bylo již 71 let! Mezi veterány – muži – zvítězil František Skalický z České Lípy, který zapnul šestou expersku, ale bohužel na TOP nedosáhl. Po veteránech následovalo velice silné a kvalitní pole mladíků 13–16 let, kteří měli již značně ubrané chyty a cestu o další 2 expresky ve stropě delší, čímž se cesta protáhla na cca 18 metrů, z čehož bylo 5 metrů v kolmém stropě. Posledního chytu se dotkli 3 závodníci. V nejlepším čase cestu vylezl Jiří Otta z USK Slavie Ústí nad Labem, před reprezentantem Liborem Hrozou. V kategorii žen zvítězila opět Viola Skalická z DDM Česká Lípa, která závodila v kategoriích dívek do 16 let i žen. Na „top“ pro kategorii žen již ale nedosáhla.

Jako třetí na dortu byly závody mužů, kterých se nominovalo 27. Pouze 4 z nich vylezli celou cestu, kterou stavěli Patrik Černý a Petr Kouba z Univerzitního klubu Slavie. V nejlepším čase se dotkl posledního chytu Libor Hroza ml. následován Jiřím Ottou a Ondrou Johanovským z týmu HUDY Teplice. První dva byli závodníci, kteří nedosáhli 16 let a závodili v obou kategoriích. Pouze si vyměnili pořadí proti kategorii chlapců 13–16 let. Závody na rychlost se musely z časových důvodů zrušit. Letos se totiž z-

částnilo několikanásobně více závodníků i diváků než v předešlých třech ročnících, a to jistě i díky podpoře města Ústí nad Labem, Českého horolezeckého svazu a firmami Triop a Singing Rock. V příštím jubilejním pátém ročníku budou závody rozděleny na dopolední dětskou část a odpolední část dospělých, přičemž nebude možné startovat ve více než jedné věkové kategorii. Program bude uzpůsoben tak, aby závodníci a hlavně diváci nepřišli o velice atraktivní závody na rychlost.

Radim Bzura, předseda HO TJ Spartak (HOSPU)

### Výsledky:

#### Muži: 17–45 let

Hroza Libor Jiskra Nový bor  
Otta Jiří USK Slavie  
Johanovský Ondřej Hudy Sport  
Teplice

#### Ženy: 17–45 let

Viola Skalická DDM Česká Lípa  
Pavla Vopatová Hospul  
Pavla Urbánková Hospul

#### Veteráni:

František Skalický Česká Lípa  
René Hladík Hospul  
Milan Týce Hospul

#### Sléčny do 12 let:

Fružina Kišš Hungarian C.T.  
Edita Vopatová Hospul  
Adéla Burdová Hudy Hřensko

#### Sléčny 13–16 let:

Viola Skalická DDM Česká Lípa  
Monika Štrajtová Hudy Hřensko  
Kateřina Pilařová USK Slavie UL

#### Chlapci do 12 let:

Petr Pilař USK Slavie  
Lukáš Šveňha Jiskra Nový Bor  
Ondřej Plzák USK Slavie

#### Chlapci 13–16 let:

Jiří Otta USK Slavie UL  
Libor Hroza Jiskra Nový Bor  
Milan Sládeček Direct Alpine

## Silvestrovské Hejnice počtrnácté

V tradičním termínu na konci prosince se lezlo na umělé stěně v Hejnicích. Téměř osmdesát závodníků, mezi nimi i sedm borců z Polska, soutěžilo celkem ve čtyřech kategoriích na cestách, které vyhovovaly spíše silověji orientovaným lezcům. Mezi chlapci (jedna kategorie do 15 let) kraloval Vítek Lachman (Tukani Jičín), o tři chyty dříve skončil Damian Grabowicz (Strzegom). Třetí místo patřilo domácímu Janu Tesařovi. Kategorie dívek byla jednoznačnou záležitostí Lucie Hrozové (Saltic, Singing Rock), ta s přehledem ulezla svým největším soupeřkám Martině Glaserové (2. místo) i Anetě Hyvlové. Divácky atraktivní kategorie žen zůstala dlouho otevřená, o prvenství se rozhodlo až na druhé cestě, kde doslova o vlasek byla lepší Lucka Hrozová před Eliškou Karešovou.

Třetí místo zůstalo v Hejnicích zásluhou Petry Melicharové.

Kvalifikace mužů, celkem 38 borců; začátek zvládli bez problémů všichni, ale poslední chyty zůstaly pro většinu z nich nedotčeny. Do finále postoupilo 13 nejlepších. Po přejezení prvních kroků zde čekal první boulderový krok, který byl konečnou skoro pro polovinu lezců. Další těžší místo bylo v prvním stropě, s nímž si poradili pouze dva. O vítězi rozhodoval závěrečný převis, a zde měl o trošku víc sil Radim Nosek (Lanex). Druhé místo patří Zdenku Lankovi (Liberec), o třetí příčku se podělili Tomáš Rakovec a Jirka Dragoun.

Pořadatelé chtějí touto cestou poděkovat sponzorům závodů, a to firmám Makak Jablonec, DirectAlpine Liberec, VerticalSport Šilhán a dalším.

**Honza Kašpar**

## Boulder Kolotoč 2004

První ponovoroční sobota (3.1. t.r.) roztočila již pátým ročníkem Boulder Kolotoč v Teplicích v Čechách. Na čtyřech kvalifikačních a čtyřech finálových bouldrech bojovalo 61 závodníků, 4 finalistky a 12 finalistů. Podle ohlasů závodníků i diváků prožili všichni příjemný a napínavý den. Více informací na [www.lezec.cz](http://www.lezec.cz). Závodů podpořili Feidal, Hudy Sport a další.

**Jarda Maršík**

### Výsledky:

1. Karel Černý, Saltic, Zlín
2. Libor Hroza, Singing Rock, Saltic, Děčín
3. Ondřej Beneš, Rock Empire, Ústí nad Labem

1. Katka Chudobová, Praha
2. Nelly Kudrová, Praha
3. Běla Kohoutová, Praha.

## Lanex Cup 2003

Tak stejně jako vloni a doufám, že i stejně jako příští rok, se mi dostalo té cti zhodnotit, vychválit, či zkritizovat uplynulý ročník Lanex Cupu. Asi zůstanu spíš u vychvalování, přeče si nebudeme kálet do vlastního hnízda. Ne, vážně, ono ani není příliš kritizovat co! Jediné výtky by snad mohly občas padnout na hlavy stavěčů, kteří v nemnoha případech zcela neodhadli výkonnost a výškové parametry nejmenších dětí v nejmladší kategorii. Asi i proto vzniklo pro příští rok upozornění pro rodiče a trenéry, že doporučený věk účastníků je 6 let a výše. Samozřejmě nic nebrání startu i mladších (letošní startovala i 3,5letá závodnice!), ale může se stát, že do cesty ani nenastoupí a slzičky jsou tady. Ale většina pořadatelů

si je již vědoma „velikosti“ těch nejmenších a snaží se, s ohledem na místní podmínky, postavit cesty i pro ně, za což jim patří dík. Protože především pro ty nejmladší „bačkorkáře“ je určen seriál závodů Lanex Cupu!

V uplynulém roce proběhlo nakonec devět závodů LC, pět v Čechách a čtyři na Moravě. Hned v lednu si odbyla premiéru Orlová, po ní následovaly na jaře Hejnice, Olomouc, Jičín a Újezd. Ke konci roku se závodilo v Jeseníku, Pustiměří (moravské finále), Trutnově a Bělé (české finále). Co závod, to perla (díky, Honzo, Míro, Vlášo, Jirko, Máco a Honzo!), ale letos potěšil i příliv nových stěn, ochotných na vlastní náklady pořádat tyto masové závody (Orlová – díky, Návratovci, Olo-

mouc – díky, Karle, Jeseník – díky, Jardo!).

V roce 2004 nás a naše světečence čeká závodů dokonce jedenáct, pět na Moravě a zbytek v Čechách. I přes tento nárůst se firma Lanex a.s., pro rok 2004 zastoupená panem Alešem Urbanem od nás neodvrátila a pokračuje v péči o budoucí mistry světa i nadále. Aleš tak vystřídal duchovní mámu tohoto seriálu „náboráků“ paní Lýdii Peterkovou, která se po dva roky vzorně starala o všechna ta „svoje“ lezoucí děcka! Velký dík!

Podívejme se teď trochu do statistik, čísla jsou to docela zajímavá.

Všech devíti závodů se zúčastnilo celkem 864 dětí v deseti věkových kategoriích. Rozdíl mezi nejmladší závodnicí a nejstarším závodníkem je neuvěřitelných 15 let!

Celkem se objevilo ve výsledcích 316 jmen mladých lezců z celých Čech a Moravy! (194 chlapců a 122 děvčat). Když k tomu připočteme ještě několik zahraničních účastníků za Slovenska a Maďarska, dostaneme se k číslu 350! Přesně tolika dětem se obětaví pořadatelé postarali o zábavu a pěkné ceny za předvedené výkony! Ještě jednou díky!

Velice potěšující je i početné zastoupení v nejmladších kategoriích do 9 let, celkem 56 mřňat (26 chlapců a 30 děvčat).

Největší počet závodníků se sešel v Jičíně – 145 lezeníchtivých dětí a mládeže (85 chlapců a 60 děvčat). Tedy nejvíce, když nepočítáme nejmasovější a nejtradičnější závod v českých zemích Přebor školní mládeže o Studentskou pečeť v Újezdě nad Lesy. Tam se na podzim 2003 sešlo dokonce 166 horolezců!

V uplynulém ročníku Lanex Cupu startovali poprvé, vedle již „zaběhlých“ děček ze Slovenska, i již zmiňovaní závodníci z Maďarska, kteří, zejména v nejmladších kategoriích, projevili zájem o účast i v roce 2004.

Padl i zajímavý věkový rekord, když jednoho ze závodů se zúčastnila dosud nejmladší lezkyně, třiapůlletá Gabča Koropečková z Pardubic, ročník narození 2000! Své první závody má za sebou i o rok starší Bětko Holcová z Počernic (ročník 1999).

Všechny výsledky i ranking Lanex Cupu 2003 se dá objevit na stránkách ČHS a tak jen opravdu krátce výčet těch nejlepších.

## Celkovými vítězi ve svých věkových kategoriích se stali:

(Čechy/Morava)

### A (1994 a mladší)

Terka Schlögllová a Ráda Šifra/  
Natálka Pacolová a Ráda Šifra

### B (1992–1993)

Lucka Kosinová a Lukáš Tesař/  
Lucka Kosinová a Filip Harna

### C (1991–1990)

Bára Kolouchová a Martin Šifra/  
Míša Pospíšilová a Martin Šifra

### D (1988–1989)

Domča Dupalová a Jirka Honzák/  
Štěpka Marecková a Marian  
Borsiczky

### E (1985–1987)

Lída Řepková a Kuba Tomanec/  
Křtýna Ondrová a Kuba Tomanec

V roce 2004 čekají Lanex Cup drobné kosmetické úpravy. Malinko upravené kategorie, možnost startu zahraničních účastníků v mladších kategoriích, samostatný ranking pro Čechy (Houmy) a Moravu (Lumír Návrat) atd. atd. (návrh nových pravidel najdete na [www.lezec.cz](http://www.lezec.cz).)



Lanex Cup,  
nejmladší  
účastnice, cca  
3letá Koropečková

A co si popřát do dalšího ročníku? Snad jen větší finanční přízeň Českého horolezeckého svazu, který se zatím „regionálkám“ tak trochu vyhýbá. O to větší je potom můj, stále se opakující, dík všem sponzorům a pořadatelům za jejich nezištnou péči o závodící a radující se děti a mládež!

Hodně úspěchů v roce 2004  
přeje  
**Houmy**

## Jubilejní Mikulášská stěna

Již podesáté uspořádal Dům dětí a mládeže v České Lípě závody horolezecké mládeže Mikulášská stěna 2003. Letos již podruhé na horolezecké stěně TJ Jiskry Nový Bor.

V sobotu 13. prosince bylo připraveno osm nových cest pro dětské a mládežnické kategorie od 6 do 18 let. Tomu odpovídala i obtížnost cest které připravila trojice stavitelů – P. Mánek, V. Svítek a F. Skalický. Že cesty byly postaveny a vybrány dobře svědčí i to, že žádný závodník finálovou cestu netopoval a nebylo potřeba ani jedno superfinále. Cesty předlézal čert a mikuláš, a tak bylo postaráno i o zábavu.

Závody probíhaly v poklidu, a tak již krátce po třetí mohlo dojít k vyhlášení vítězů.

Zde jsou vítězové:

Kosinová Petra ZŠ Dymokury /1.–3. třída ZŠ/,  
Matoušek David ZŠ U lesa, Nový Bor /1.–3. třída ZŠ/,  
Kosinová Lucie ZŠ Dymokury /4.–5. třída ZŠ/,  
Šveňha Lukáš ZŠ nám. Míru Nový Bor /4.–5. třída ZŠ/,  
Skalická Viola ZŠ Pátova, Česká Lípa /6.–7. třída ZŠ/,  
Štrajtová Monika Gymnázium Děčín/ 8.–9. třída ZŠ/,  
Skalický Jakub ZŠ Pátova Česká Lípa /8.–9. třída ZŠ/,  
Krotl Lukáš Nový Bor /1.–2. ročník SŠ/,  
Culek Jan SPŠS Nový Bor/3.–4. ročník SŠ/.

Hlavním sponzorem závodů byla a hodnotné ceny poskytla firma Singing Rock. Dále sponzorovaly: ČHS, AŠSK a DDM Česká Lípa.

Pořadatelé se těší již na 11.ročník, který se uskuteční v sobotu 5. 12. 2004.

F. Skalický

## Výstupy s Tilakem

**Ve spolupráci s firmou Tilak jsme pro vás připravili soutěž o nejzajímavější lezecký počín.**

Soutěže se mohou zúčastnit všichni ti, kteří nejsou sponzorovaní a kteří si myslí, že by se o jejich výpravě měli ostatní dozvědět.

Musí jít o výpravy, které podnikli amatéři (tedy nesponzorovaní lidé), výpravy musí být kolektivní (tedy žádná osamělá sóla) a musí se při nich lézt. Více než stupeň lezeckých obtíží hodnotíme originalnost celého počínů a následnou zprávu o celé akci! Nejzajímavější akce bude odměněna dvěma sadami GORETEXOVÉHO® oblečení podle vlastního výběru od firmy **Tilak**. Projekty nesmí být starší než jeden rok a v jednom kalendářním roce můžete přihlásit jenom jednu akci.

Sledujte proto tuto pravidelnou rubriku. Vyhrát můžete i vy. Stačí poslat svůj příspěvek na adresu redakce.

## hovory z montany

Hm, takže svým patnáctým ročníkem je Montana opravdu historicky nejdéle vycházející český horolezecký časopis. Nejen proto dostává nového šéfredaktora – ten původní zakládající se z té slávy totiž nafoukl tak, že se stal naprosto nepoužitelným. Už projít dveřmi mu dělá problémy. Máte tedy záruku, že bude Montana čím dál lepší – jako vždy, že ano.

Nepodlehli jsme tlaku a nevyšli cenu Montany. Ani nezměnili její rozsah. Ale protože něco nového se u příležitosti tak pěkného jubilea přece jen hodí udělat, stvořili jsme nové webové stránky. Jsou přehlednější a budou aktuálnější už proto, že budete mít i vy možnost na [www.montana.cz](http://www.montana.cz) psát své názory, nápady, nadávky a chválu. Vy se odreagujete a my získáme rychlou „zpětnou vazbu“, umožňující nám poznat vaše názory dříve než za dva měsíce.

Pro slovenské čtenáře máme také dobrou zprávu. Od letošního roku si už mohou úplně bez problémů předplatit Montanu přímo v redakci ve Sk. Ne jako dříve posíláním peněz v době zalepené obálce, ale přímo na stránkách [www.horokupectvi.cz](http://www.horokupectvi.cz). Tam je přesný návod k objednávkám nejen Montany, ale i spousty knížek s horskou a lezeckou tematikou, průvodce, příručky, zkrátka všechno, co s horami a sportem v nich souvisí. Tento internetový obchůdek už v Česku funguje několik let a je spolehlivý.

Touto dobou už by tam měl být i průvodce po ledech v Rakousku, první to publikace západní proveniencí v horokupectví prodávaná. Je to pokus. Když se podaří, nebudete si muset o cizojazyčných publikacích jenom mlsně číst a přepočítávat eura.

Další „montaňácké“ změny jsou technického a výrobního rázu, změnili jsme totiž technologii výroby. Takže není vyloučené, že nad právě otevřeným časopisem zalapáte po vzduchu ani ne tak nadšením, jako hrůzou. Všemocná technice není nic cizí, zvláště v počátečním rozmachu. Moc rád bych se vám omluvil za chyby a přehmaty, které intuitivně tuším, ale bohužel nevím, jaké budou. Zkrátka zhluboka nadechněte – a vylijte si případný žal na „webseitně“.

Jinak je v redakci všechno jak bylo, starý pardál tam pořád dochází, ale šéfredaktorovi se do ního neplete. Ekonomický úsek má pevně v rukou kolega Radim, jehož nitro se vám vjevilo už při četbě úvodníku. Osobně je prý velice rád, že fotka autora byla nahrazena skoro abstraktní kresbou Vojty Dvořáka. I tak prohlašuje, že se nemíní nechat zmlátit. Při jeho parametrech (39, 192, 126) je to, myslím, zbytečná starost. A stejně bychom ho bránili – kdo by nás pak zásoboval vínem, když už bychom nějak spatlali to účetnictví!

A pan šéfredaktor Tomáš? O tom netřeba psát, všechno o něm si domyslíte z právě dočtené Montany. Z drbů snad jenom tolik, že nástupce jeho rodu se dožívá půl roku a otec opatrně vyzvídá, od kdy mimina v noci spí...

Všechno dobré přeje



## Funguje to!

Slosování předplatitelů zná své výherce! Bundu Ogre od firmy Tilak dostali:

Martina Poncarová z Prahy, Miroslav Šlof z Krásné Lípy a Luboš Bervida z Mladé Vožice.

Vy, kteří jste nevyhráli, nezoufejte. Budete mít přece po celý rok Montanu!



ČASOPIS PRO HOROLEZCE  
SKIALPINISTY  
A SKALKAŘE

**1/04**

ročník XV  
(Hotejl XXXVIII)

Vydavatelství a redakce:  
Moravské náměstí 13, 602 00 Brno

[www.montana.cz](http://www.montana.cz)  
[www.horokupectvi.cz](http://www.horokupectvi.cz)

Horolezectví je nebezpečný sport a redakce nezodpovídá za škody na zdraví a majetku vzniklé při jeho provozování.

Posílejte jen obrázky naskenované profesionálními studii. V opačném případě pošlete rovnou předlohu (dia, foto).

Prosíme autory, aby uvedli celé jméno i kamennou adresu.

Vydavatel:  
Jiří Růžička  
tel.: 541 243 333  
e-mail: [montana@montana.cz](mailto:montana@montana.cz)

Šéfredaktor:  
Tomáš Roubal  
tel.: 541 243 333  
e-mail: [roubal@montana.cz](mailto:roubal@montana.cz)

Sekretariát:  
Radim Výrubek  
tel.: 532 163 627  
e-mail: [vyrubek@montana.cz](mailto:vyrubek@montana.cz)

Externí redaktor:  
Vladimír Procházka  
Vzdušná 10, 460 01 Liberec 1

Stálí spolupracovníci:  
Vilém Pavelka, Jiří Novák,  
Petr Piechowicz, Vladimír Slouka,  
Rostislav Tomanec, Yhu Abuwa

Jazyková korektura:  
Pavel Bubla

Grafická úprava a sazba:  
Martina Petrová  
[petrova.m@worldonline.cz](mailto:petrova.m@worldonline.cz)

© autoři článků

Za věcnou správnost příspěvků zodpovídají jednotliví autoři.

Autorem nevyžádané rukopisy a fotografie nevracíme

Tisk: Moravská typografie Brno  
Vychází 6x ročně  
cena výtisku 50 Kč,  
roční předplatné 300 Kč

ISSN 1212-7957

Registrováno MK ČR pod číslem  
5208 ze dne 6.4.1990. MÍČ: 46913.

Bankovní spojení:  
ČS, a.s. č.ú. 1345370319  
kód banky: 0800  
název účtu: Jiří Růžička

Distribuce v ČR:  
společnosti holdingu PNS, a.s.,  
Mediaprint & kapa, s.r.o.

Distribuce na Slovensku:  
Mediaprint – Kapa Pressegrasso, a.s.  
oddelenie inej formy predaja  
P.O.BOX 183, 830 00 Bratislava  
tel.: 02/44458821, 44442773,  
44458816

Příští číslo vyjde 13. 4. 2004

Redakční  
uzávěrka  
č. 2/04  
je 5. 3. 2004